

ОДИН ДОМА



ИГРЫ ДОМА

40 УНИКАЛЬНЫХ ИДЕЙ



Один дома

ИГРЫ ДОМА

40 уникальных идей



Алексей Киселев

Нина Острун

Художники:
Анатолий Пустовит, Лиля Гуськова,
Юрий Якунин



Привет, ребята!
Новая книжка
приглашает вас поиграть.
Кто сказал, что игра — дело
несерьезное? Еще какое серьезное! Вы и
сами можете в этом убедиться.
Сможете ли вы открыть книжку,
выбрать самую интересную игру и
приготовить все, что для нее может
пригодиться. А пригодиться может все:
пластиковые бутылки, кустики картона,
старые газеты, леска, магниты,
лончубины, воздушные шары и
много, много другое. А теперь
догадайтесь — во что мы собрались
играть? Трудно? Немного терпения,
и в игре вы освоите профессии
конструктора самолетов и жонглера,
узнаете, во что любили играть ваши
бабушки, сможете подготовиться
к гонкам «Формулы — 1»
и к чемпионату мира по хоккею
на катке, а также научиться многому
другому. Но прежде, чем вы начнете
играть, придется немного
поиграться. И с нашей
помощью изготовить
много самых
необходимых
для игры предметов.
Итак, до встречи
на страницах
книжки!



У вас в руках книга, герои которой расскажут вам, как самостоятельно (или с помощью родителей) смастерить множество самых разных игрушек и головоломок. Мы понимаем ваше нетерпение и желание как можно быстрее кинуться к рабочему столу. Мы очень рады такой вашей реакции. Но все-таки...

МИНУТКУ ВНИМАНИЯ !

Прежде чем приступить к изготовлению игры, приготовьте все, что вам понадобится для работы, и подготовьте рабочее место. Это залог вашего успеха. И **ОБЯЗАТЕЛЬНО** изучите с правилами работы с теми или иными инструментами. Нам бы очень не хотелось вместо игрушки в ваших руках видеть пластыри, бинты, марлевые повязки. А вместо радости – слезы. Желаем успеха!

И до новых встреч!

Заметки для взрослых:

Ножницы.

Для работы с бумагой и картоном приготовьте ножницы с закругленными краями. Научите детей аккуратно обращаться с ножницами. Напомните детям, что, передавая ножницы друг другу, следует подавать их ручками, чтобы никого не поранить. При работе с плотными материалами и мягкой жестью делайте необходимые разрезы сами.



Нож для бумаги.



Это специальный нож с выдвижным лезвием. При выполнении некоторых операций он незаменим. Если ребенок еще мал, возьмите на себя выполнение необходимых разрезов.

Клей.

Для работы наиболее удобен клей ПВА (поливинилацетатный). Он при высыхании становится прозрачным. При работе с бумагой можно использовать также клей-карандаш. Только не забывайте сразу же после работы закрывать колпачок. Не используйте моментальные клеи. Они токсичны.



Скотч (клеякая лента).

Для удобства нарежьте ленту сразу кусочками и прикрепите их за уголок к краю стола.



Мелкие игрушки, камешки, монетки, магниты.

Это незаменимый материал для творчества. Но будьте внимательны и осторожны! Маленькие дети часто пытаются проглотить такие мелочи.

Положите мелкие игрушки в коробку и открывайте ее тогда, когда можете находиться рядом с ребенком.

Акварельные краски, гуашь или тушь.

Прежде чем приступить к работе с красками, обязательно застелите стол клеенкой. А ребенку предложите надеть фартук. Для смешивания красок можете использовать пустые пластиковые стаканчики из-под йогурта или мороженого. Обязательно научите ребенка сразу после работы мыть кисточки.



Пластилин.



При работе с пластилином используйте пластиковую или деревянную дощечку. Следите за тем, чтобы пластилин не попал в волосы ребенка или на пол.

Полиэтиленовые пакеты.

Это прекрасный материал для творчества, но он может стать опасным. Следите за тем, чтобы малыш не надел пакет на голову.



Спички.



Никогда не будет лишним напомнить, что спички – опасная игрушка в руках ребенка. Используя в работе спички, держите подальше коробок.

Восклицательный знак.



Важно! В книге вы будете встречать такой знак. Он будет сопровождать те поделки, где используются наиболее опасные инструменты. В таких случаях рекомендуем опасную работу выполнять взрослым.

ФУТБОЛ В КОРОБКЕ



*До ворот всего два метра!
Чувствую удачу носом!
Я бегу быстрее ветра,
Мяч толкаю пылесосом.*

Видели футболистов? Бегают, суетятся, мешают друг другу. Поэтому двадцать человек один мяч и не могут забить. В наш футбол играть намного интересней. Поле есть, ворота на месте, мяч в центре поля. А игроков хватит всего двоих.

Описание.

Для работы вам понадобятся:

пустая коробка из-под конфет, обертки от конфет, две трубочки для коктейля, плотная бумага, клей, карандаш, линейка, ножницы.



1

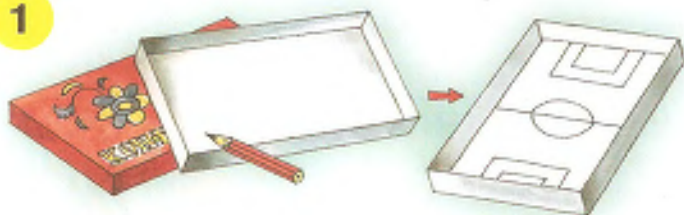

1. Дно коробки из-под конфет разметьте как футбольное поле.

2. На плотной бумаге начертите две полосы одной ширины. Вырежьте полосы.

3

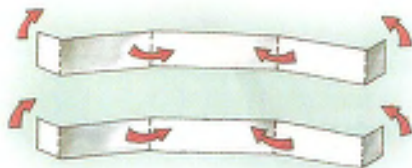
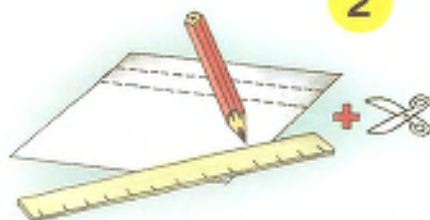

3. Согните полосы так, как показано на рисунке.

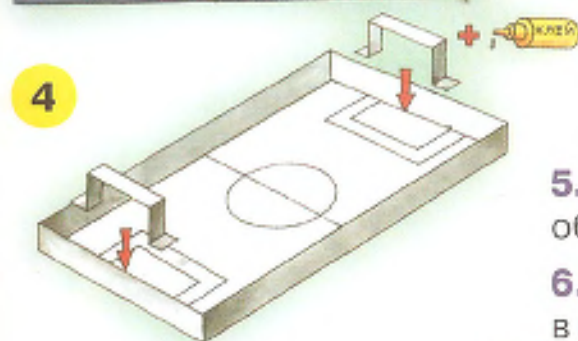

4. Вклейте бумажные ворота на футбольное поле.

5



5. Скатайте шарик из оберток от конфет.

6. Положите шарик в центр поля.

Попробуйте забить гол в ворота противника, дун на шарик через трубочку для коктейля.

6



Интересно, позволят ли команде из одного игрока принять участие в кубке УЕФА?



БАДМИНТОН



*Чтобы в бадминтон сыграть,
Нужно в комнате прибраться.*

Знаете, какой главный враг у бадминтонистов? Правильно, сильный ветер! А где ветра нет? Правильно, дома! И значит, где нужно играть в бадминтон? Ну, догадались?

Описание.

Для работы вам понадобятся: металлическая вешалка или кусок тонкой и прочной проволоки, старые эластичные колготки, клейкая лента, поролон или пенопласт.



1



1. Если у вас нет металлической вешалки, сделайте ее из куса тонкой проволоки так, как показано на рисунке. Таких заготовок вам понадобится 2.

2



2. Измените форму металлических вешалок, потянув за середину нижней перекладины. Вешалки должны принять форму квадрата.

3. Изогните крючки в виде ручек.

3

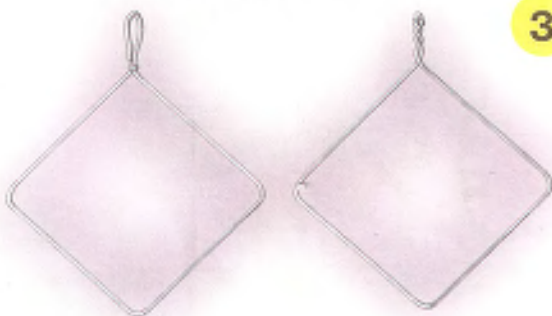

4



5. Из куса поролона или пенопласта сделайте небольшой мяч.

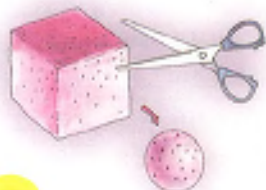

5

6. Бадминтон готов! Пора играть!

От уличного ветра мы избавились. Теперь бы пережить ураган, который нам устроит мама, когда увидит разбитую посуду, оставшуюся после нашего финального матча.

4. Отрежьте от старых эластичных колготок два куса одного размера и натяните их на заготовки. Закрепите натянутые куски эластичной ткани на ручках с помощью клейкой ленты.

6. Бадминтон готов! Пора играть!

От уличного ветра мы избавились. Теперь бы пережить ураган, который нам устроит мама, когда увидит разбитую посуду, оставшуюся после нашего финального матча.



РОТ НЕ РАЗЕВАЙ!



*Широко разинув рот,
Я поймаю бутерброд!*

Вот говорили мне: «Рот не разевай, ворона залетит!» Я бы не разевал, но вокруг так много интересного!

Описание.

Для работы вам понадобятся:

лист картона, полиэтиленовые пакеты, небольшой отрезок веревки, карандаш, краски, кисть, ножницы, нож для бумаги, клейкая лента, цветная бумага.

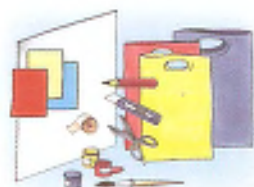

1. На листе картона нарисуйте три смешных рожицы с открытыми ртами. Раскрасьте их.



2. Обрежьте рисунок, сделав его округлым.



3. Вырежьте отверстия в рожицах. Нанесите цифры, изображающие количество очков.



4. Отрежьте верхние части пластиковых пакетов.

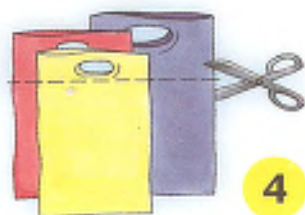



5. Скатайте шарики из листов цветной бумаги.

5

6. Прикрепите полиэтиленовые пакеты и два шарика к отверстиям с обратной

6

стороны картона.

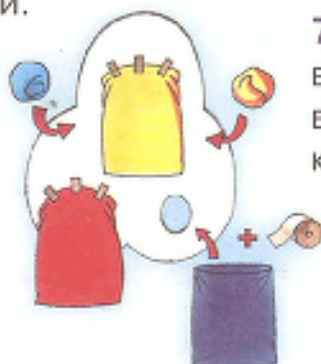

7. Прикрепите веревку к верхней части картона.

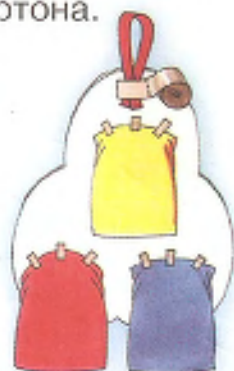

7

8



8. Подвесьте картон на стену. Отойдя на некоторое расстояние, попытайтесь забросить шарики в отверстия.

Я все-таки еще немного рот открытым подержу. Вдруг что-нибудь интересное попадет!



ХОККЕЙ НА КОВРЕ



*Не страшна нам любая погода,
На ковре мы умелы и ловки.
Каждый час, день за днем, год за годом
Мы проводим свои тренировки!*

Слышали выражение : «Матч состоится при любой погоде»? То есть, снег, дождь, град на улице, а ты играй, мокни. Так, что ли? Нет, я с таким положением вещей категорически не согласен. Вот мой матч действительно состоится при любой погоде. Потому, что мы в хоккей не на льду играем, а знаете где?

Описание.

Для работы вам понадобятся:

старые газеты, две больших пластиковых бутылки, клейкая лента.



1



1. Раскройте газеты, разложив их на полу.

2. Три-четыре листа газеты скрутите в трубку по короткой стороне листа.

2



Таких заготовок вам понадобится 4. Назовем их «заготовка А». Закрепите край скрученных листов клейкой лентой.

3. Три-четыре листа газеты скрутите в трубку по длинной стороне листа. Таких заготовок вам понадобится 6. Назовем их «заготовка Б». Закрепите край скрученных листов клейкой лентой.

4. Шесть-восемь листов газеты

4

3

разложите, сдвинув
одни листы

относительно других (см. рисунок). Таких заготовок вам понадобится 4. Назовем их «заготовка В». Закрепите край скрученных листов клейкой лентой.





5. Соедините по две заготовки «А» и «Б» в виде

прямоугольника с помощью клейкой ленты.

7



6. Изогните две заготовки «В» так, как показано на рисунке, и прикрепите к подготовленному прямоугольнику.

5

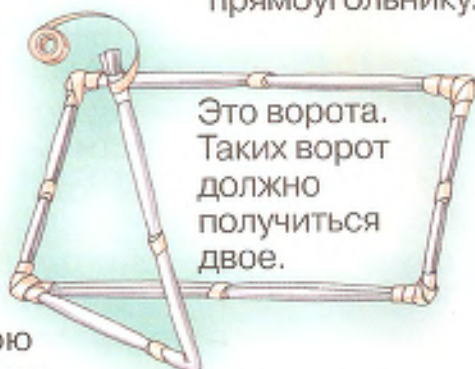

Это ворота. Таких ворот должно получиться двое.

6

7. На заднюю сторону ворот прикрепите лист газеты с помощью клейкой ленты.

8

8. Вставьте оставшиеся заготовки «Б» в пластиковые бутылки. Закрепите место соединения клейкой лентой.



9. Сомните лист газеты в комок и оберните его клейкой лентой. Теперь вы готовы к игре.

9



Хоккей на ковре – очень здоровая игра. В любую непогоду.

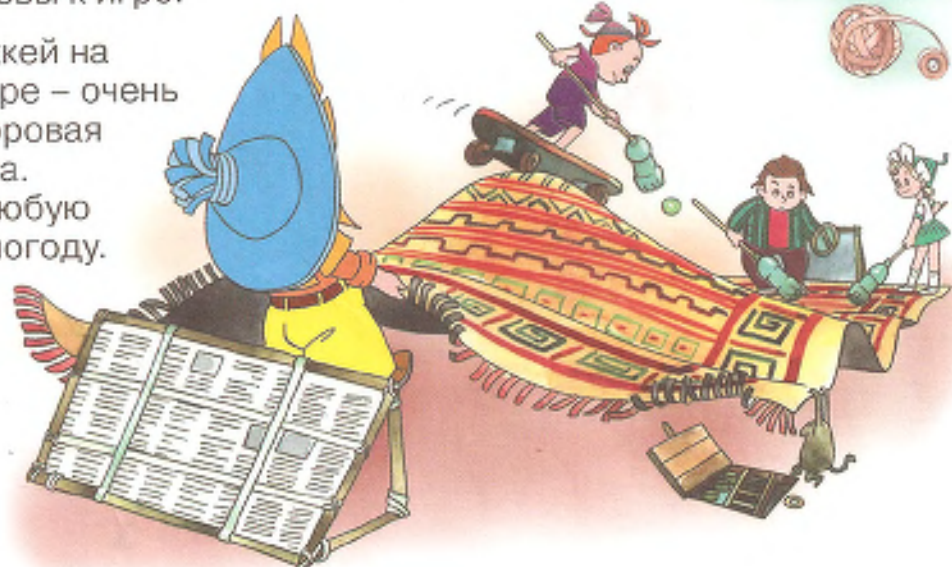

СКОРОСТНЫЕ ЧЕРЕПАХИ



*Я оседлал с размаху
Большую черепаху.
Сел на панцирь, выжал газ
И промчался мимо вас!*

Если долго тренироваться, можно достичь великолепных результатов в беге. Будь ты хоть улиткой, хоть черепахой.

Главное – желание.

Описание.

Для работы вам понадобятся:

пластиковые бутылки (по числу игроков),
карандаши, фломастер, прочная нить, ножницы.



1. Нанесите на пластиковые бутылки изображение черепах (см. рисунок).

2. С помощью ножниц аккуратно вырежьте их. Поверните заготовки дном вверх.



2

1



3. Отогните вверх лапы, голову и хвост черепах.

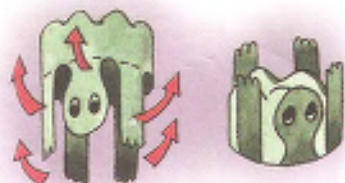

3

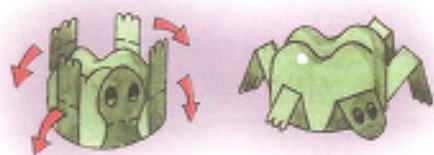

4

4. Придайте форму лапам.



5

5. Привяжите черепах к карандашам. Следите, чтобы все нити были одной длины.

6. Положите черепах на пол. Нити должны быть полностью размотаны. Встаньте на одну линию и...

«На старт, внимание, марш!» По команде начинайте наматывать нити на карандаш. Чья черепаха самая быстрая?



6

Наши черепахи – самые быстрые черепахи в мире!



РЫБАЛКА



*Возьму магнитик, нитку, палку,
Поеду утром на рыбалку.
Домой я рыбу принесу
С железной скрепкой на носу.*

Наши рыбки червяков не любят. Им подавай что-нибудь металлическое или магнитное. Странные такие!

Описание.

Для работы вам понадобятся:

квадратные листы цветной бумаги, ножницы, карандаш, металлические скрепки, тонкие длинные палочки, картон, спички, небольшие магниты, нитка.



1. Сложите лист бумаги по диагонали и разверните лист. Сложите лист по второй диагонали.

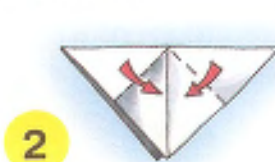
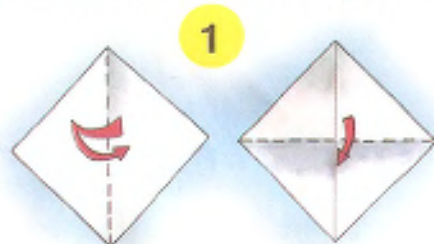

2. Опустите верхние углы заготовки вниз.

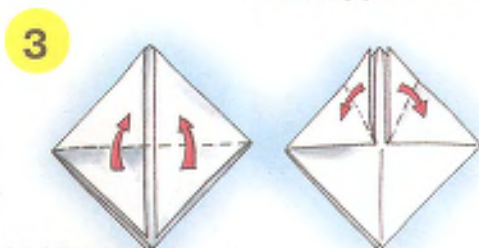

3. Поднимите

вверх нижние углы. Разведите верхние углы в стороны так, как показано на рисунке.

4. Сделайте двойную складку в нижней части заготовки.



5. Отогните нижний угол «от себя». Раскройте заготовку, опустив боковые углы вниз.

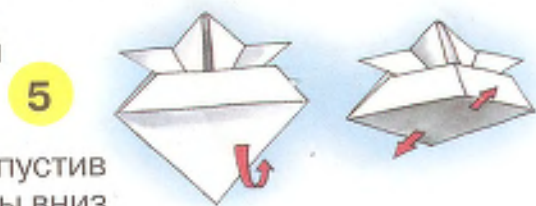

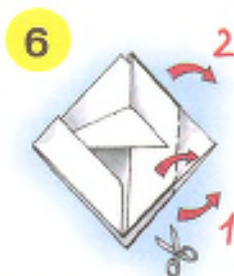

6. Сделайте небольшие надрезы в нижней части заготовки. Отогните в сторону угол, указанный на рисунке. На рисунке показан порядок действия. **7.** Нарисуйте глаза, прикрепите металлическую скрепку и подогните нижние углы. **8.** Рыбка готова. Сделайте таким же образом несколько рыбок.

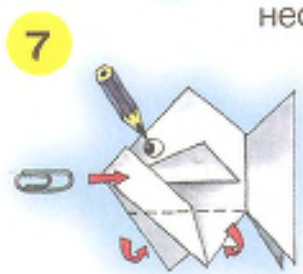

9. Из куска картона вырежьте небольшой кружок. В середине кружка сделайте два надреза. Протяните сквозь разрезы конец нити и укрепите нить спичками. Один конец нити завяжите на конце

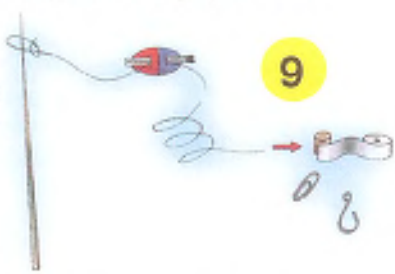

длинной тонкой палки, к другому концу прикрепите небольшой магнит или крючок. Крючок можете сделать из металлической скрепки или использовать готовый.

Изготовьте две таких удочки и можете приступать к рыбалке. Поместите рыбок на дно коробки и начинайте соревнование. У кого из вас улов больше?

Рыбки, может, и необычные, но на крючок идут как настоящие. Удачной вам рыбалки!



ИГРОВОЙ АВТОМАТ



*Я выиграл днем в игровом автомате
Две банки варенья и кильку в томате.*

Налево – направо, налево – направо...
Попробуй угадать, куда шарик покатится.

Описание.

Для работы вам понадобятся:

листы плотной бумаги, клейкая лента, ножницы.

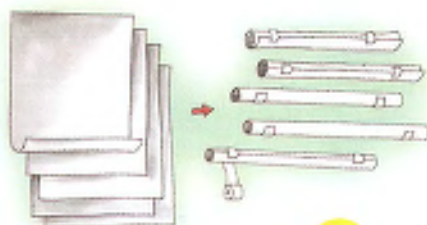

1

1. Из плотной бумаги сверните трубочки одного диаметра. Укрепите край бумаги клейкой лентой. Должно получиться 5 заготовок.



2

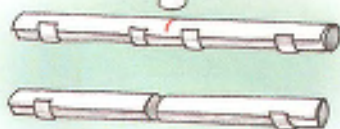

2. Сделайте надрезы так, как указано на рисунке.

3. Соедините заготовки между собой с помощью клейкой ленты. Сравните получившуюся фигуру с рисунком. Игровой автомат готов.



3



4. Из небольших листов бумаги скатайте комочки. Для игры нужны бумажные комочки двух разных цветов.

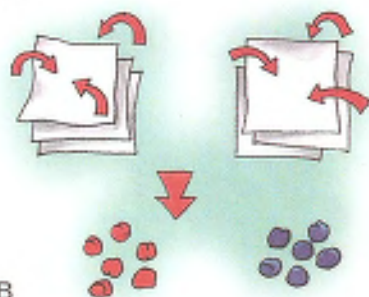

5. Бросайте бумажные шарики в верхние отверстия.

Ваша задача – собрать как можно больше шариков.

Везет мне сегодня!
Вот что значит долгая тренировка.

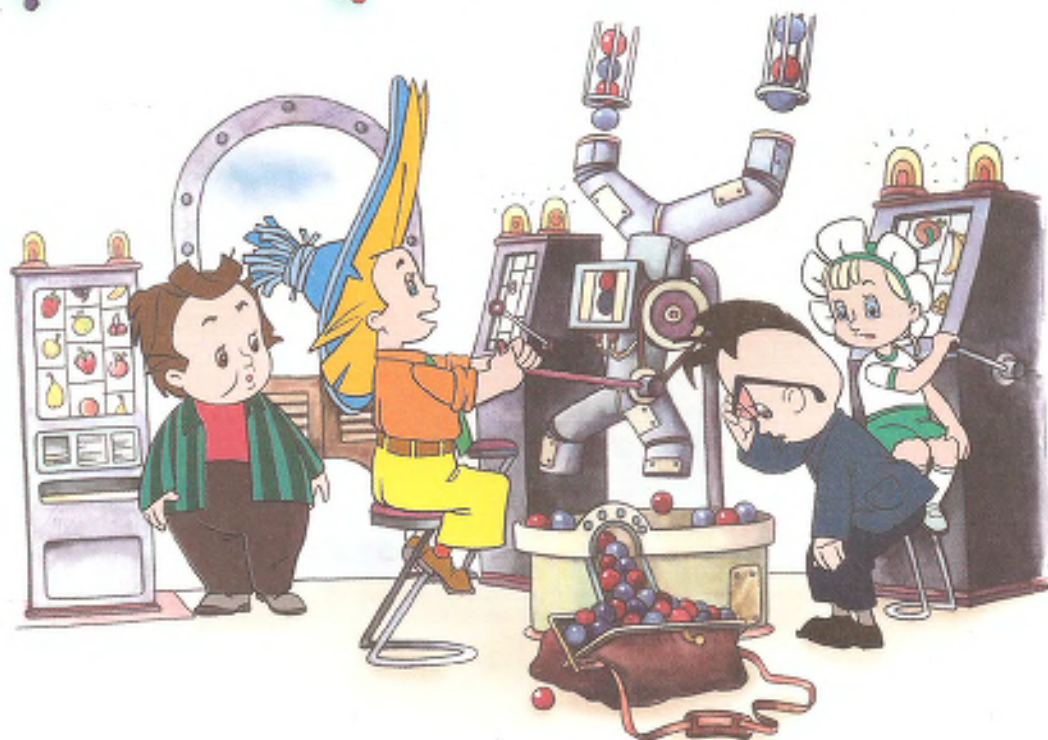

ШАХМАТЫ



На речке я люблю плескаться,
Копать песок и загорать,
На травке просто так валяться,
А также в шахматы играть.

Вы думает, шахматы тихая игра?
Ошибаетесь! На шахматном поле
такие бои разыгрываются!
Смертельные! И все пытаются друг
друга съесть. Очень кровавая игра!

Описание.

Для работы вам понадобятся:

большой квадрат белой бумаги, большой квадрат бумаги темного цвета, 20 одноразовых стаканчиков, линейка, карандаш, ножницы, клей, фломастеры или краски и кисть.

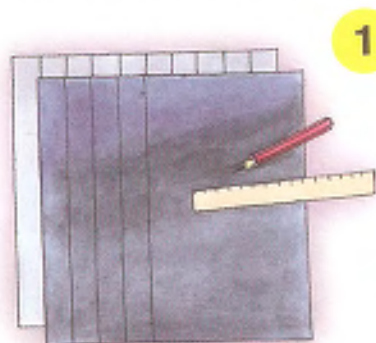

1. Разделите листы бумаги на 10 полос одной ширины.

1

2



2. Нарезьте листы.

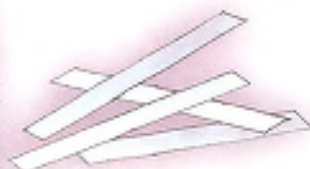

3

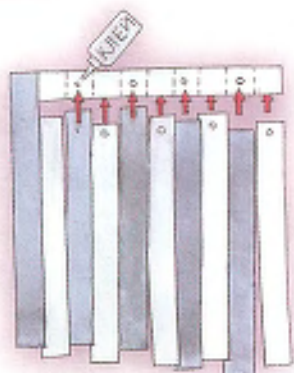

3. Расположите одну полосу горизонтально. Наклейте на нее полосы вертикально попеременно – светлая, темная. Обратите внимание: полосы клеятся одна сверху горизонтальной полосы, одна – снизу (см. рисунок).



4. У вас должна получиться
стоклеточная шахматная доска.

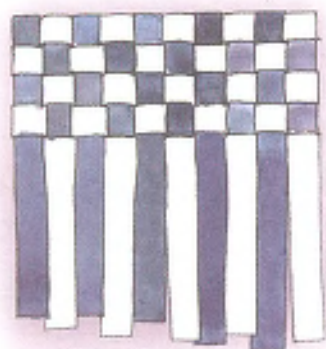

4



5

5. На стаканчики
нанесите рисунок,
изображающий
шахматные
фигуры.



6

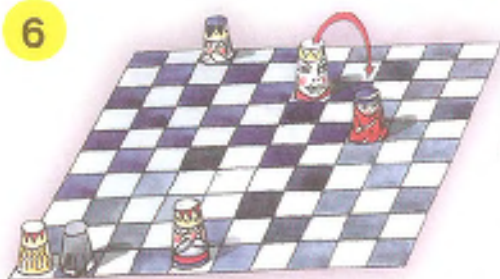

6. При игре можете просто
накрывать одну фигуру другой,
когда захотите «съесть» ее.

Итак, приготовьте бинты,
пластыри, йод...
и приступайте к игре
в супершахматы!



БОРЬБА



*Двигай на Олимпиаду!
Гарантирую награду!*

Драться – это всегда плохо! А мы и не деремся. Мы тренируемся. Готовимся к участию в следующей Олимпиаде.

Описание.

Для работы вам понадобятся:

старые вещи – свитер, кепка, перчатки, брюки, носки, а еще газеты, нитка, игла.



1



1. Пришейте к старому свитеру кепку и перчатки.

2. Пришейте к штанам носки.



2



3. Набейте подготовленные части старыми газетами и сшейте две части «борца» между собой.

3



4

4. Ваш спарринг-партнер по борьбе готов!



Уж если этот партнер не устоял,

то на Олимпиаде вас обязательно ждет золотая медаль!

КРЕСТИКИ-НОЛИКИ

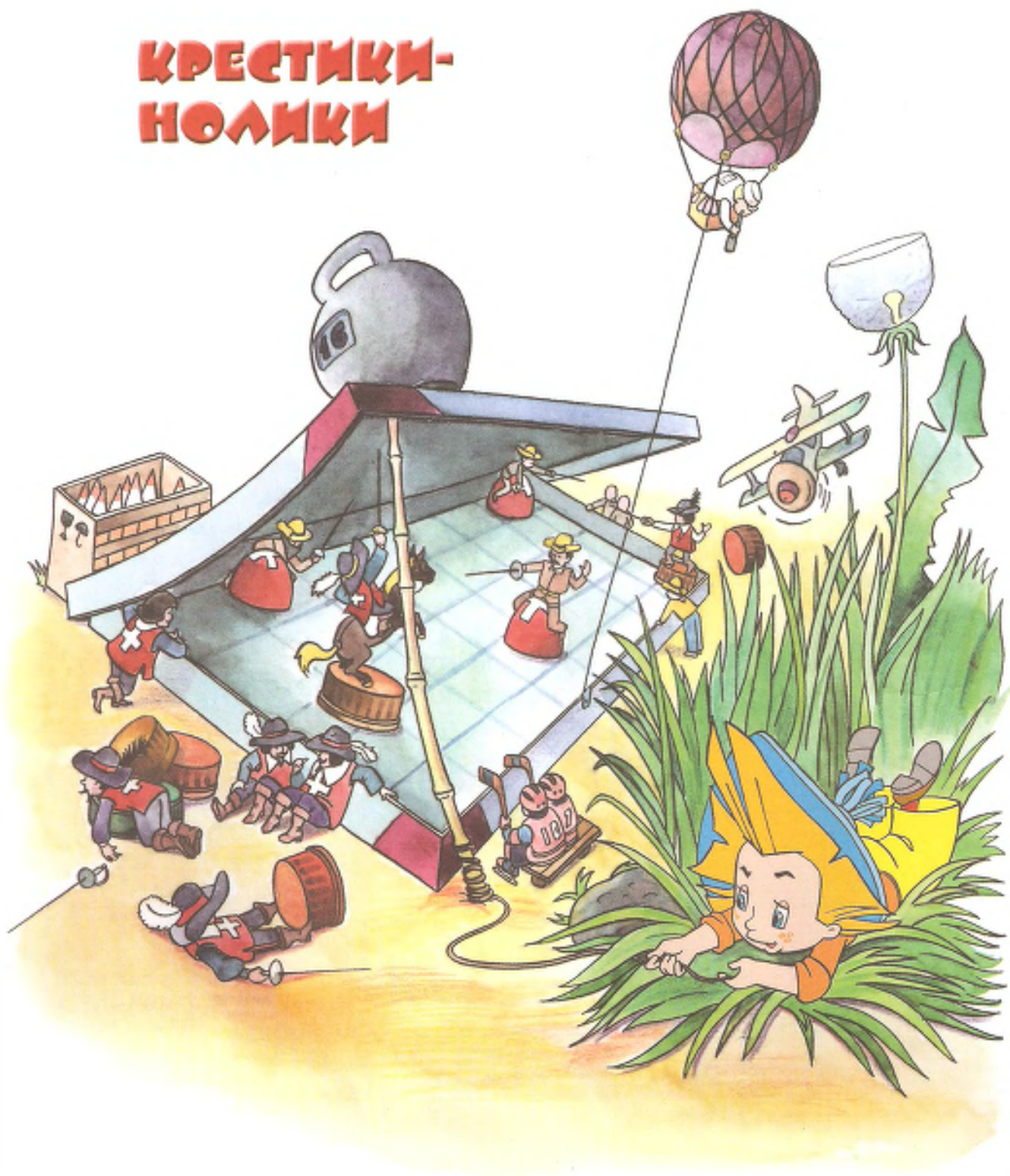



*Птички щебечут, пахнет весной,
Нолики речку форсируют вброд.
Всем по местам! Приготовиться к бою!
Я объявляю крестовый поход!*

Есть игры, играть в которые никогда не надоедает. В любом возрасте. В любом месте. В любой компании.

Описание.

Для работы вам понадобятся:

пустая коробочка из-под конфет, рулон туалетной бумаги, 9 пластмассовых крышек, 5 пластиковых контейнеров из-под шоколадных яиц, клей, фломастер, линейка, цветная бумага, ножницы.



1

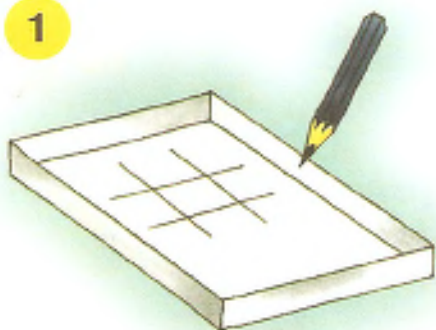

1. Раскройте коробку из-под конфет и начертите на дне коробки поле для игры – 3x3 клетки. Обратите внимание: игровое поле располагается в верхней части коробки. Нижняя часть предназначена

для хранения игровых фишек.

2. Вклейте в пластиковые крышки комки туалетной бумаги.

2



3. Наклейте крышки на игровое поле. Каждая крышка располагается в центре квадрата.

4. Вырежьте из цветной бумаги по 5 крестиков и ноликов.

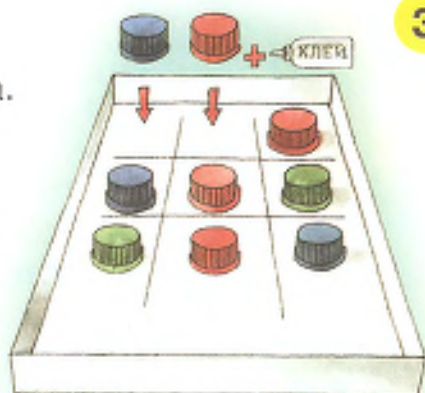

4

5. Раскройте контейнеры

из-под шоколадных яиц.
Должно получиться 10 заготовок.
Наклейте на заготовки вырезанные крестики и нолики.

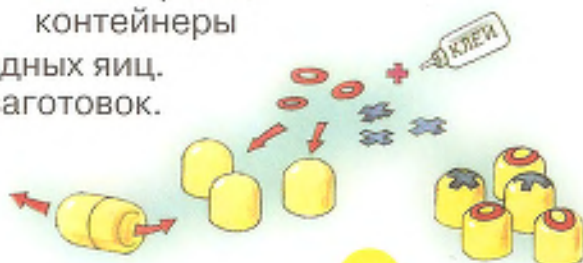

5

6. Когда все готово, можно начинать игру.

7. После игры не забудьте закрыть коробку.

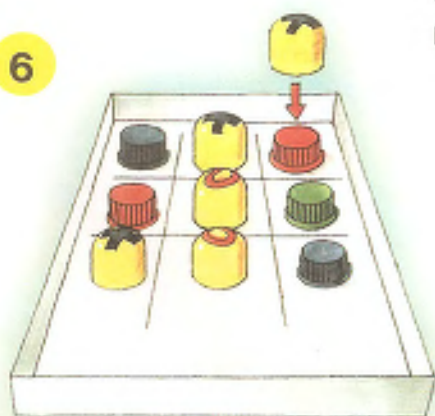

6



7

БЕГОВЫЕ ЛОШАДИ



*Конь мой следует диете –
В день съедает по газете!*

Думаете, все лошади питаются овсом? Ошибаетесь! Наши лошади предпочитают старые газеты. И при этом, смотрите, как они здорово бегают!

Описание.

Для работы вам понадобятся:

старые газеты, чистые носки, цветная бумага, ножницы, клейкая лента, цветная лента или веревка.

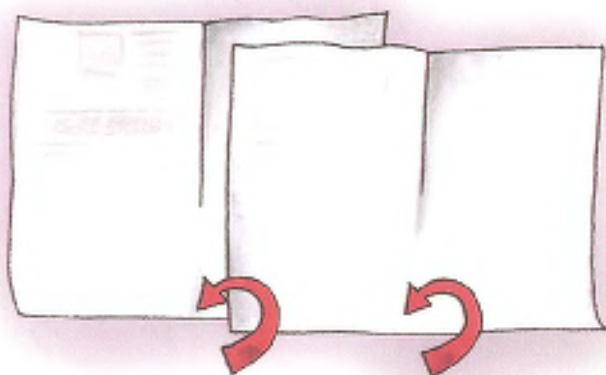

1

2. Закрепите края
клейкой лентой.

2

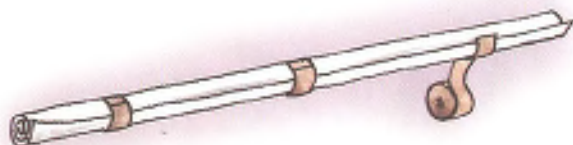

3. Сложенную пополам газету надрежьте так, как показано на рисунке.

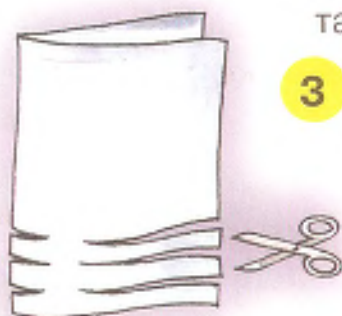

3 4. Скрутите надрезанную заготовку. Закрепите заготовку клейкой лентой.

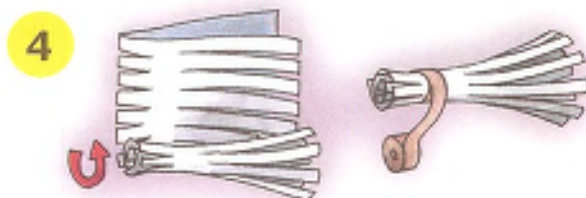

5. Набейте носок скомканной газетой.



6. Прикрепите к носку газетную «палку» и «гриву».

7. Из цветной бумаги вырежьте детали морды лошади. Наклейте глаза, нос и уши на носок.



8. Сделайте уздечку из цветной ленты или веревки. Беговые лошади готовы к старту.



В нашем забеге главное
не лошадь, а наездник.
А уж его-то кормить
газетами не стоит!



ПИНГ-ПОНГ



*Шарик налево! Шарик направо!
Я победил! Молодец я! Мне «Браво»!*

Шарик – налево, шарик – направо, шарик – налево, шарик – направо... Да я готов в пинг-понг сутками играть! С перерывом на обед, конечно.

Описание.

Для работы вам понадобятся:

гофрокартон, марля, палочки, шило, нитки, иголка, клейкая лента, прочная веревка, клей.

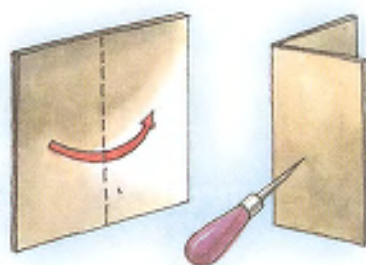

1

1. Сложите пополам кусок гофрокартона. С помощью шила сделайте в гофрокартоне отверстие по центру.

2. Вставьте в отверстие палочку. Таких деталей должно получиться две.

3. Подготовьте полосу из марли. Сделайте по краям карманы.



2



Длина полосы должна равняться ширине стола, на котором вы собираетесь играть.

3

4. Прикрепите к концу палочек веревку с помощью клейкой ленты.

4





5

5. Прикрепите сетку к столу (см. рисунок).

Натяните сетку с помощью палочки, закрутив ее.

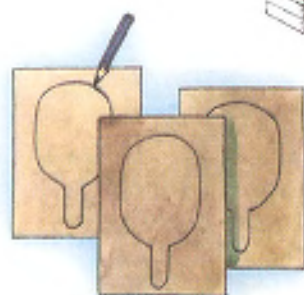

6

6. Вырежьте из гофрокартона заготовки для ракеток.

7. Склейте по три слоя гофрокартона между собой, укрепите ручку с помощью клейкой ленты.

7

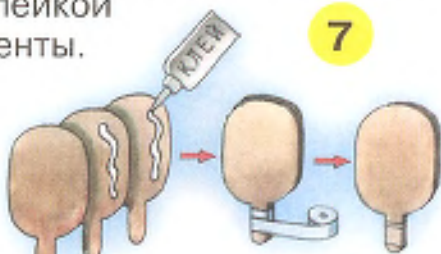

8

8. Игра готова, можно начинать соревнование.

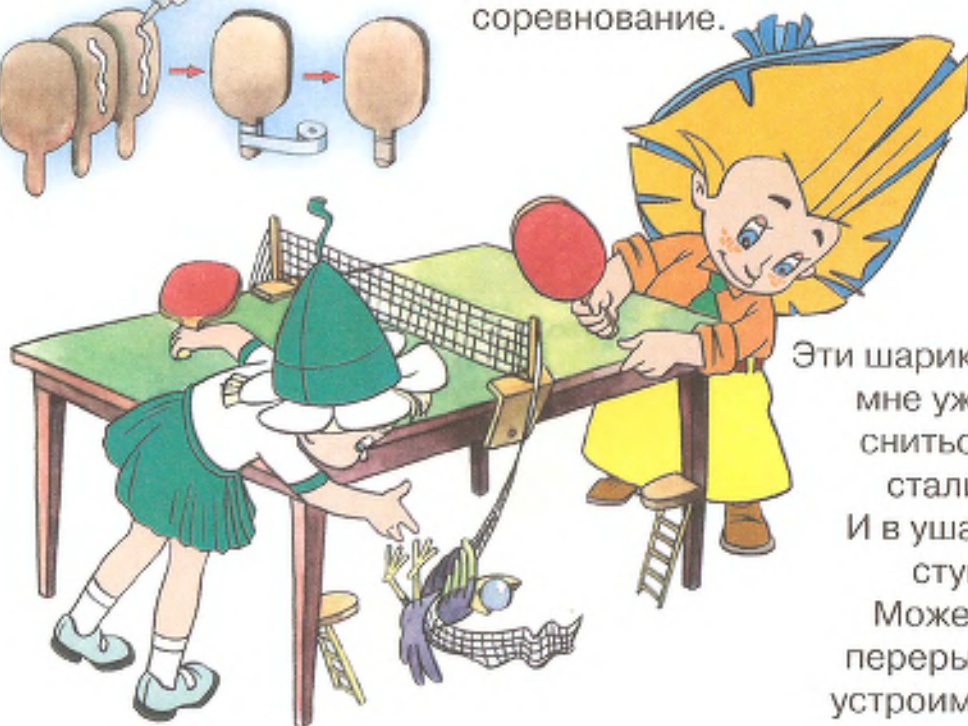

Эти шарики мне уже сниться стали. И в ушах стук. Может, перерыв устроим?

ВЕСЕЛОЕ ДОМИНО



*Видел я сто раз в кино,
Как играют в домино...*

Видел я однажды, как люди из косточек домино длинные дорожки строили, несколько сотен метров. А из нашего домино только башни получаются. Зато какие!

Описание.

Для работы вам понадобятся:

разноцветные пластмассовые пробки, цветная бумага, квадраты картона, клей, шестигранный карандаш, ножницы.



1



1. Подберите по 10-15 пробок разного цвета (всего 6 цветов) или оклейте пробки цветной бумагой.

2

2. Из цветной бумаги вырежьте кружки цветов, соответствующих цветам пробок.



3



3. Наклейте на листы картона по 4 кружочка любого цвета.



4

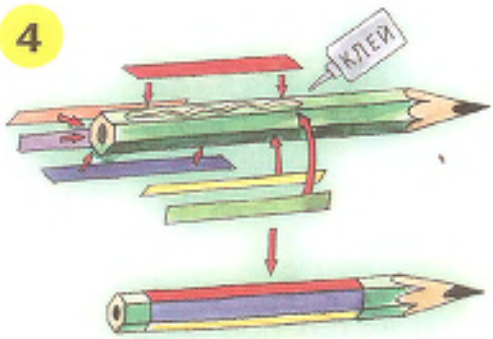

4. На грани карандаша наклейте цветные полосы. Цвет полос должен соответствовать цветам цветных кружочков и цветам пробок. Это будет игровой кубик.

3

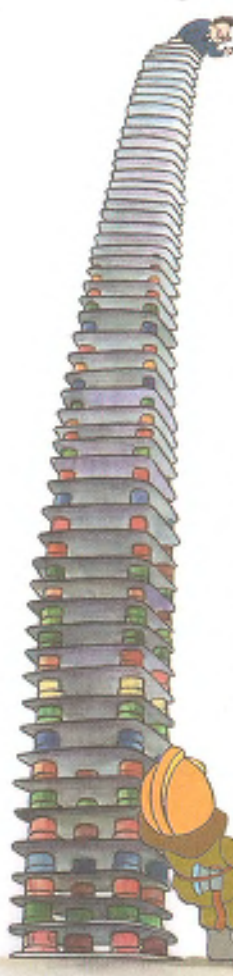
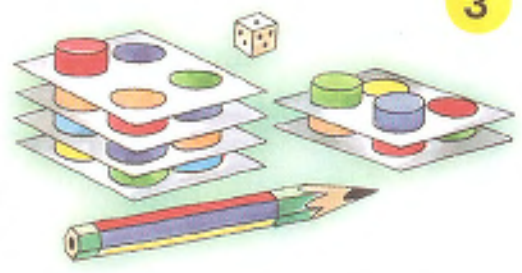

5. В начале игры у каждого из игроков равное число карточек с цветными кружочками и равное число цветных пробок. Бросая по очереди игровой кубик, игроки выкладывают карточку, если цвет грани кубика, цвет крышки и цвета на карточке совпадают. Крышки помещаются на соответствующие цветные поля, пока вся карточка не будет заполнена. Каждый игрок выстраивает свою пирамиду. Выигрывает тот, кто раньше других выстроит пирамиду из всех крышек и всех карточек.

Придется стул подставлять, чтобы до верха башни достать!



*В лото играют Иры, Наташи и Сережи.
А кто меня научит? Хочу играть я тоже.*



Оказывается, наши бабушки и дедушки тоже были детьми! И тоже любили играть в разные игры. А в некоторые игры они готовы до сих пор играть!

Описание.

Для работы вам понадобятся:

листы плотной бумаги или картона, яркие картинки, листы цветной бумаги, пробки от пластиковых бутылок, карандаш, линейка, ножницы, клей, мешочек.



1. Начертите на одних листах картона квадраты размером 5x5 см, а на других квадраты 3x3 см.

1

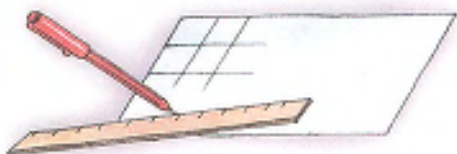

2. Вырежьте квадраты 3x3 см и прямоугольные карточки, поделенные на квадраты 5x5 см.

2

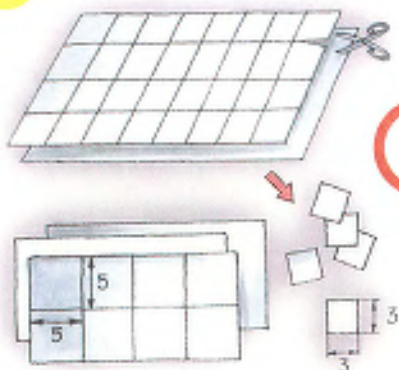

3. Вырежьте яркие картинки из журналов или сами нарисуйте их.

3





4

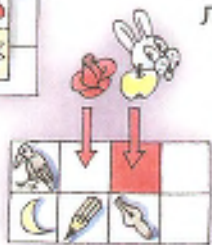

4. Наклейте картинки на листы с квадратами 5x5 см.

5

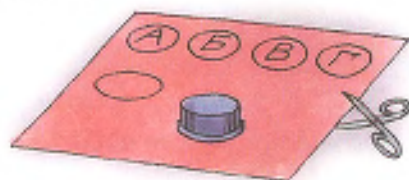

5. Из цветных листов бумаги вырежьте кружки с диаметром, равным диаметру пластмассовых крышек.



6

6. Вклейте кружки в крышки, предварительно написав на них буквы алфавита.

7. Во время игры ведущий поочередно достает из мешочка крышки с буквами. Играющие должны отыскать на карточках с картинками изображение, начинающееся на ту букву, которая оказывается в руках у ведущего, и прикрыть его квадратом 3x3 см.

7



Я так и знал! Стоило на столе карточки лото разложить, как бабушка потребовала и ее в игру принять. Говорит, с гимназии в лото не играла!



БРОСАЛКА



*Раз, два – высоко!
Три, четыре – низко!
Пять, шесть – далеко!
Восемь, девять – близко!*

Мишени могут быть разные: маленькие, большие, дальние, летающие. А эта мишень «ручная». Но если вы думаете, что в нее попасть легко, то вы ошибаетесь. Вот сами попробуйте.

Описание.

Для работы вам понадобятся:

пластиковая бутылка, две пробки от бутылок, одноразовые стаканчики, клейкая лента, веревка, шило, ножницы, нож для бумаги.



1. Отрежьте дно у пластиковой бутылки.

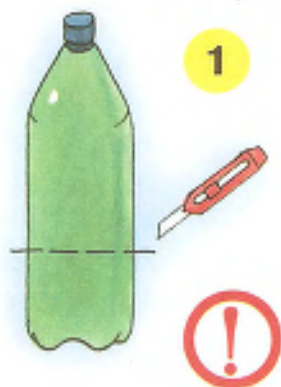

2. Прикрепите одноразовый стаканчик к бутылке клейкой лентой. Обратите внимание: верх стаканчика находится на одном уровне со срезом бутылки.

3. Продолжайте приклеивать стаканчики по кругу один за одним.

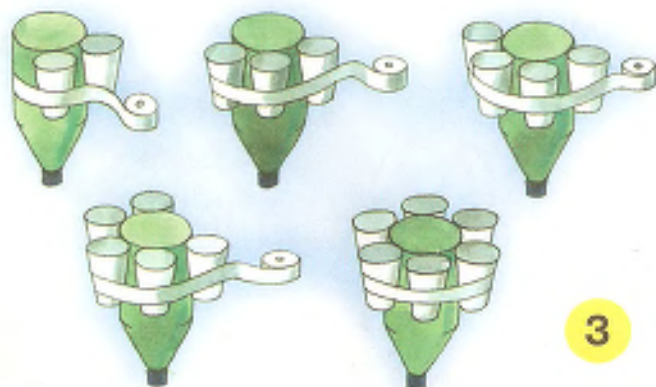
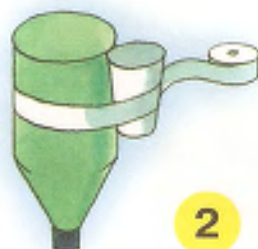



4



4. Сделайте отверстия в крышках с помощью шила.



5



5. Соедините крышки веревкой.



6

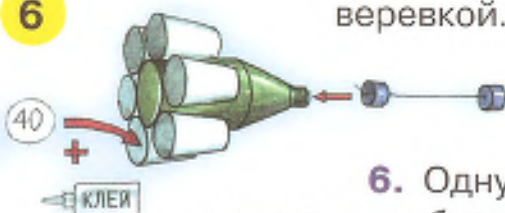

40
+
КЛЕЙ

6. Одну из крышек наденьте на бутылку. Другая крышка должна остаться свободной. При игре необходимо закинуть свободную крышку в одно из отверстий.

Оказывается, очень трудно мишень приручить. А ведь цель так близко!

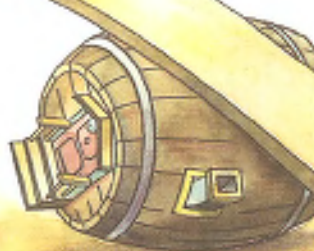

АВТОРАЛЛИ



*Очень сложная работа
У водителя-пилота.
Никогда не проиграет
Тот, кто кашу доедает.*

Куда вы собрались: шлем, очки, ударопрочный костюм? На автогонки? Но в наших автогонках требуется не прочный шлем, а ловкость и смекалка. Надеюсь, их-то вы не забыли захватить?



Описание.

Для работы вам понадобятся:

лист картона, лист гофрокартона, полоса плотной бумаги, круглая резинка, клейкая лента, ножницы, цветная бумага, карандаш.

1. Согните по длинным сторонам картона два бортика одной высоты.

2. Согните полосу картона так, как показано на рисунке. Укрепите место изгиба клейкой лентой.

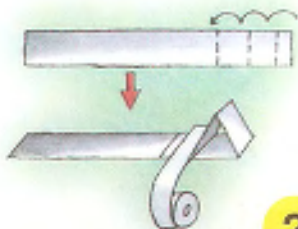

3. С помощью клейкой ленты прикрепите изогнутую полосу с одной из сторон картона.

С другой стороны укрепите петлю, выполненную из полосы картона и круглой резинки (см. рисунок).

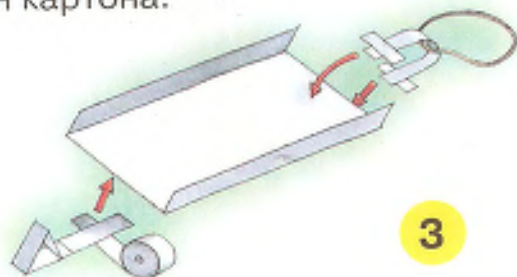



4

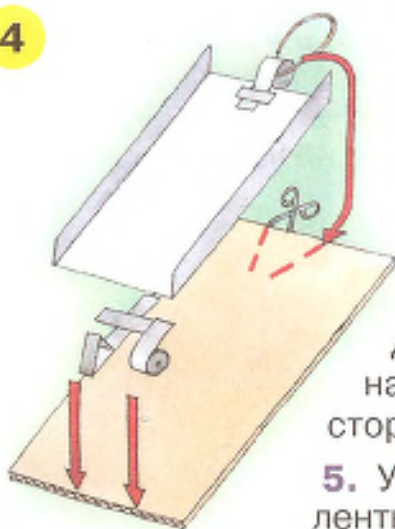

4. Наложите подготовленный картон на лист гофрокартона. Нижний лист должен быть больше верхнего. Сделайте два небольших надреза с одной стороны нижнего листа (см. рисунок).

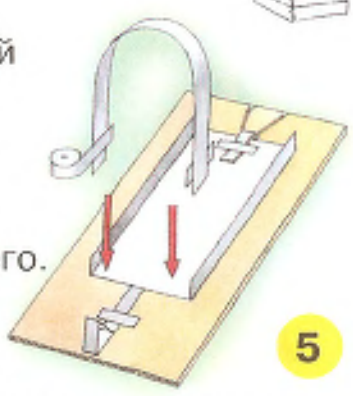

5. Укрепите детали с помощью клейкой ленты. Из полосы картона сделайте арку.

6



6. Нарисуйте и вырежьте несколько машинок, предварительно согнув лист пополам.

7. Расположите машинки на старте. Слегка оттянув верхнюю картонку, отпустите ее. За счет инерции машины двинутся со старта.

7

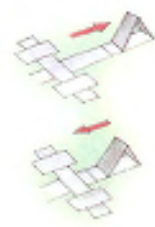

Чья придет к финишу быстрее?

После наших гонок можно начать подготовку к «Формуле-1».



А уж там без шлема и специального костюма никак не обойтись!

БЕГ С ПРЕПЯТСТВИЯМИ



*После вкусного обеда
Мы диваны двигаем,
Ставим на полу бутылки
И до ночи прыгаем.*

Замечательный вид спорта – бег по пересеченной местности! Особенно в хорошую погоду. Но бегать, когда на улице идет дождь, о-о-очень неприятно. Что бы такое придумать..!

Описание.

Для работы вам понадобятся:

старые газеты, большие пластиковые бутылки, маркер, нож для бумаги, клейкая лента.



1

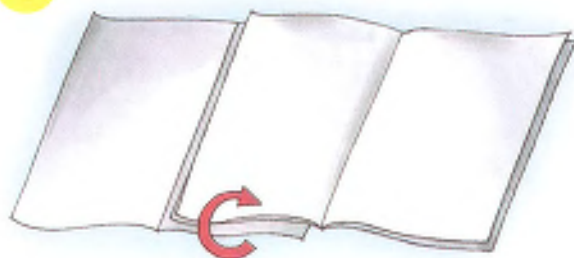

1. Разложите газеты на полу. Слегка сдвиньте верхние листы газеты относительно нижних.

2. Скрутите газеты в плотную трубочку. Закрепите края газет клейкой лентой.

2



3

3. Проделайте в верхней и нижней частях пластиковых бутылок отверстия.





4. С помощью газетных трубочек соедините пластиковые бутылки между собой.

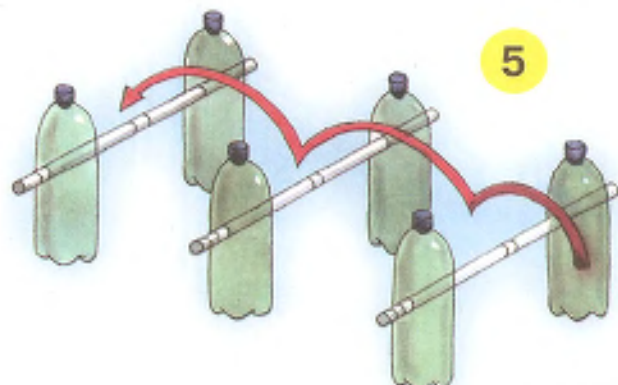

5. Составьте таким образом полосу препятствий, используя верхние и нижние отверстия.

Отличная идея! И вся местность, то есть квартира, в препятствиях, и дождь не мешает!



САМОЛЕТ

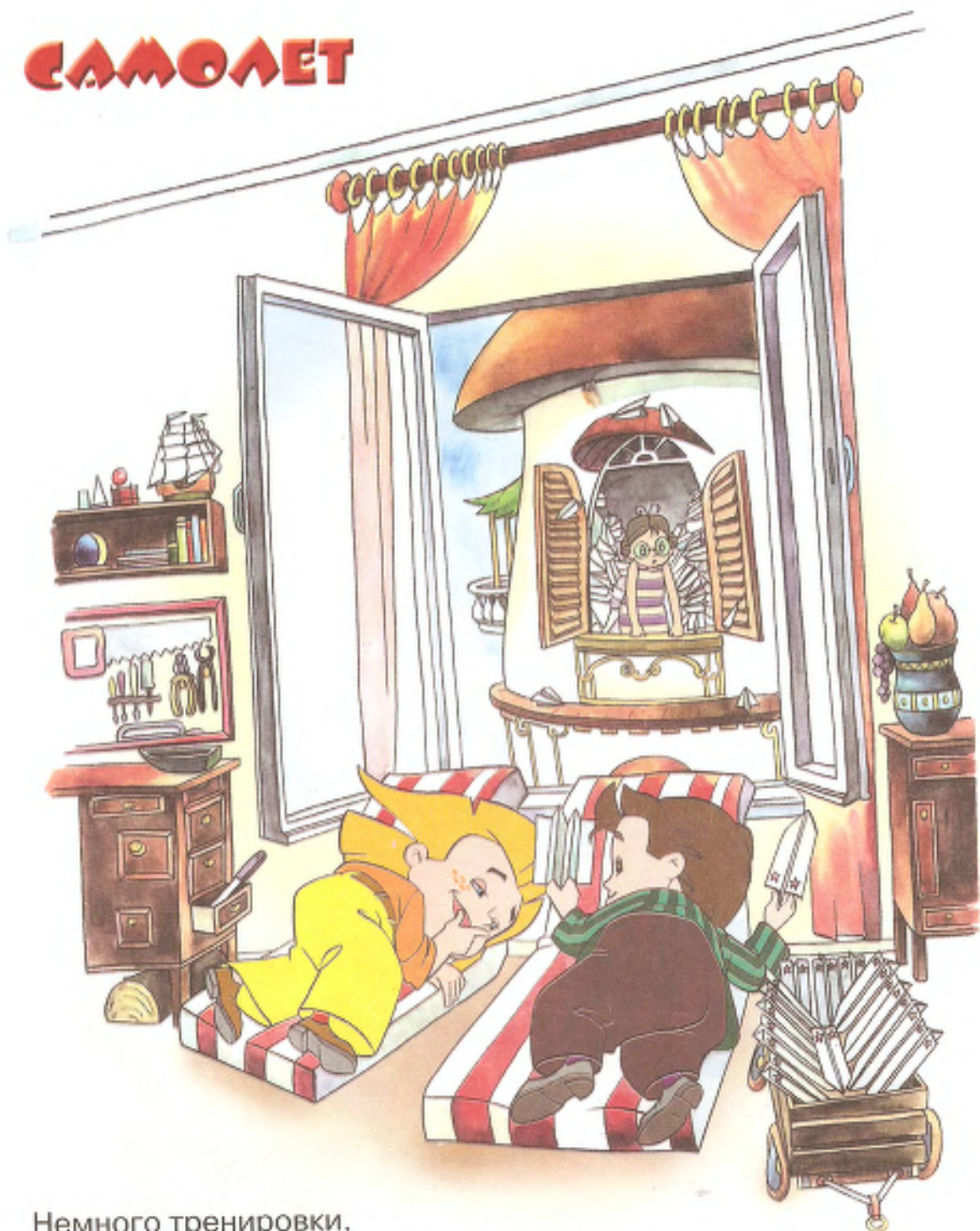

Немного тренировки,
и наши самолеты выйдут в открытый
космос. И мы вместе с ними!



*Немного тренировки,
Расчета и сноровки,
И ваши самолеты
Отправятся в полеты!*



Говорят, что все космонавты любили в детстве бумажные самолетики запускать. Так что не стесняйтесь, запускайте!

Описание.

Для работы вам понадобится:

пустой картонный пакет из-под молока или сока, картон, резинка, металлическая скрепка, степлер, ножницы, нож для бумаги.



1. Отрежьте верхнюю часть молочного пакета и дно. Сделайте вертикальный надрез.



1

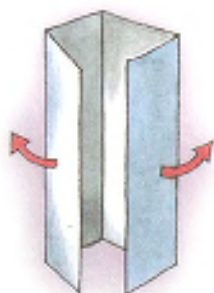

2

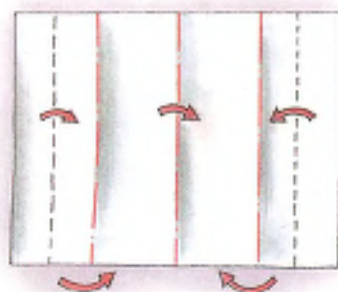

3

2. Расправьте боковину картонного пакета.
3. Согните получившуюся деталь по линиям сгиба.
4. Прикрепите с помощью степлера резинку к одному из концов согнутой картонки.

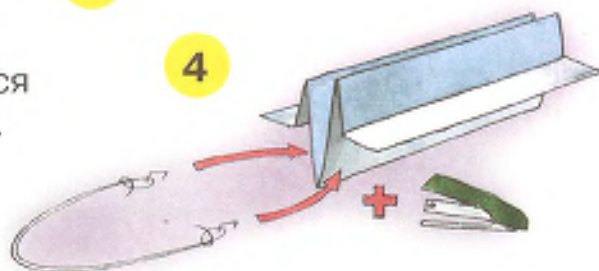

4

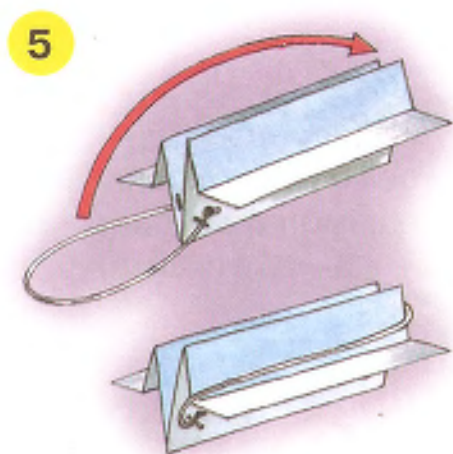

5. Наденьте резинку на другую сторону и зацепите ее за выступающие ребра.

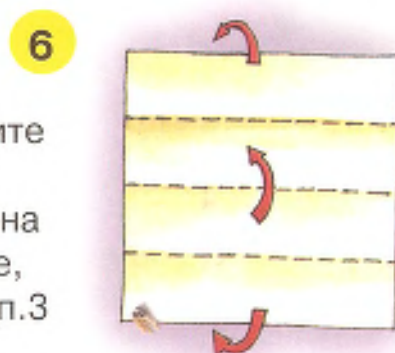

6. Согните лист картона так же, как в п.3

7. Срежьте углы с одной из сторон фигуры и закрепите металлическую скрепку.

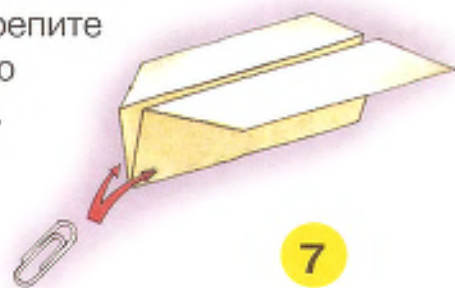
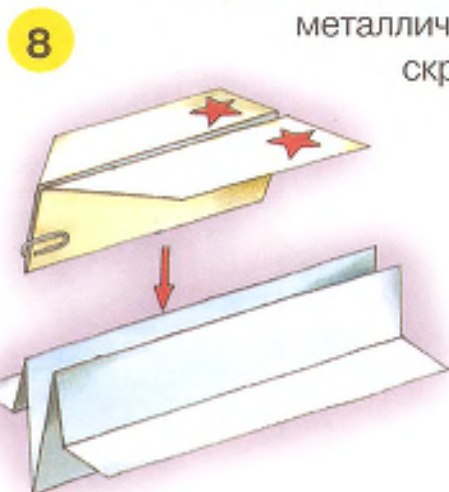

8. Расположите самолетик в пусковое устройство.

Важно! На рисунке указано взаимное расположение деталей.

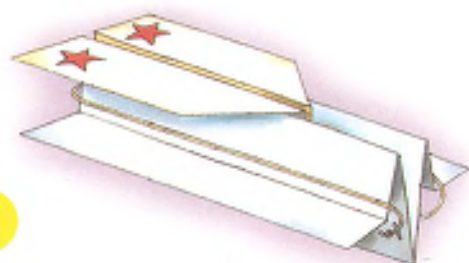

9. Слегка разведите концы пускового устройства. При этом резинка должна соскочить и пустить самолет в полет.

ВЕСЕЛАЯ ДОРОЖКА



*Левой – правой, ручкой – ножкой,
Мы идем смешной дорожкой.*

Для специалиста и подготовка нужна специальная. А для специальной подготовки просто необходима специальная «африканская тропа здоровья».

Описание.

Для работы вам понадобятся:

папины или мамины перчатки, ботинки, картон, фломастер, ножницы, краски, кисти.



1. Наложите на лист картона перчатки и ботинки. Обведите их фломастером. Таких отпечатков должно получиться как можно больше.

2. Вырежьте отпечатки.

2



3

3. Раскрасьте все левые отпечатки в один цвет, а все правые – в другой.

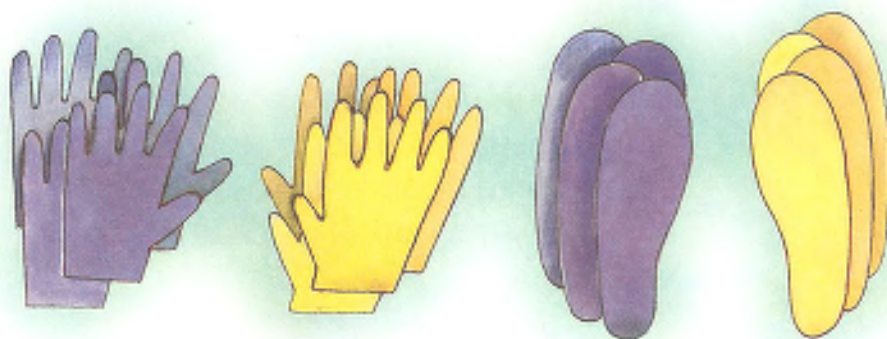

а все правые – в другой.

4

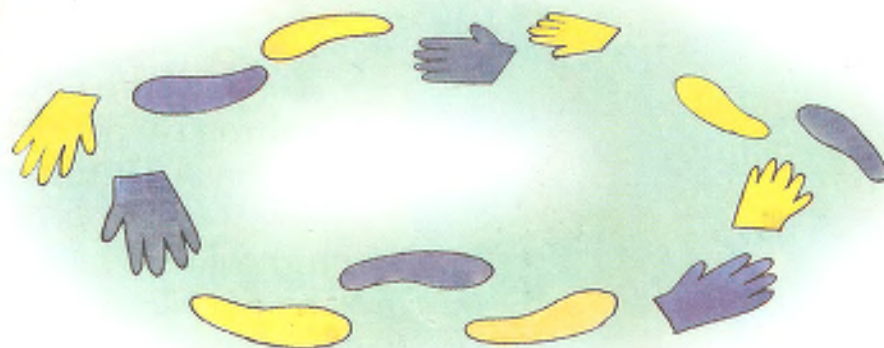

4. Разместив «руки» и «ноги» на полу в произвольном порядке, постарайтесь пройти всю дорожку. При этом левая рука и нога должны попадать строго на левые отпечатки, а правая рука и нога – на правые.

Немного
тренировки, и вы
легко научитесь
передвигаться по
потолку!



МАГНИТНЫЙ ФУТБОЛ



*Зрители смеются вволю!
Друг от хохота охрип!
Не могу бежать по полю,
Мяч к ноге моей прилип!*

Про настоящего футболиста говорят: «У него мяч как будто к ноге магнитом приклеен». Значит, мы настоящие футболисты. Мы без магнита играть не можем.

Описание.

Для работы вам понадобятся:

пустая картонная коробка, полосы картона, деревянные рейки, четыре пустых коробочки из-под фотопленки, клей, две металлических крышки, два небольших магнита, кусок фольги, фломастер.

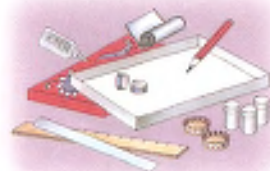

1

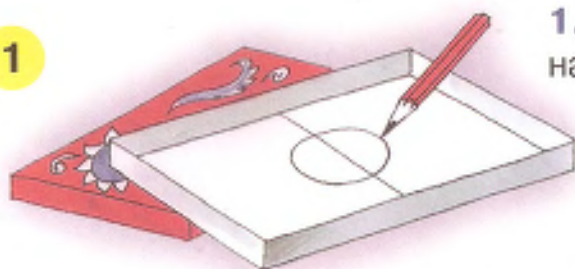

1. На дне картонной коробки нарисуйте футбольное поле.

2

2. Согните из полос картона ворота и приклейте их на футбольное поле.

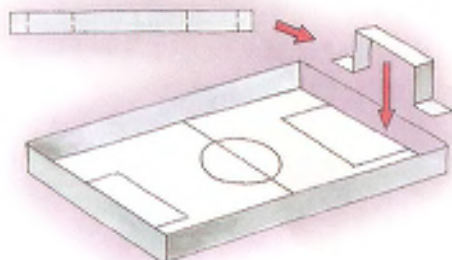

3

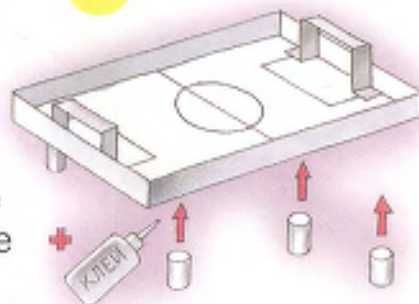

3. С нижней стороны коробки приклейте четыре пустых коробочки из-под фотопленки или пробки.

4. На концы деревянных реек приклейте небольшие магниты.



4

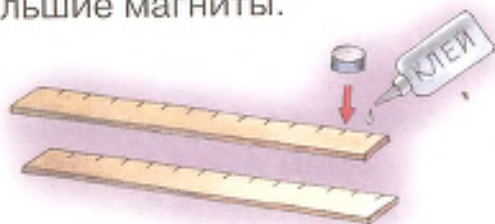

5



5. Из куса фольги скатайте небольшой шарик – футбольный мяч.



6

6. Вырежьте из картона двух футболистов. Вклейте фигурки в доньшки металлических крышек.

7. Разместите «игроков» на футбольное поле.

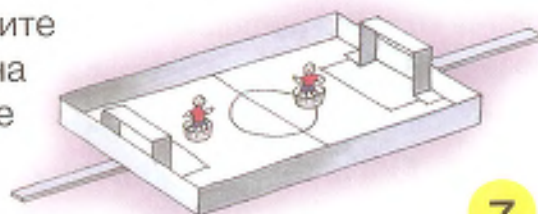

7

Положите в центре мяч.

Передвигая игроков с помощью

магнитов, постарайтесь забить мяч в ворота соперника.

В нашей игре усилие нужно, чтобы мяч от ноги оторвать. Может, магнит слишком мощный?



НАСТОЛЬНЫЙ БАСКЕТБОЛ



*Я учу свою кузину
Мяч забрасывать в корзину.*

Вы куда ложки после обеда девааете? Моете и в сушилку? А мы моем и на баскетбольное поле выходим. Ложка в баскетболе просто незаменима!

Описание.

Для работы вам понадобятся:

кусок картона, пластиковый стаканчик, ложка, пустая коробка из-под фотопленки, две круглых резинки, кусок фольги, ножницы, клей, лист гофрокартона.



1. Согните лист картона пополам.

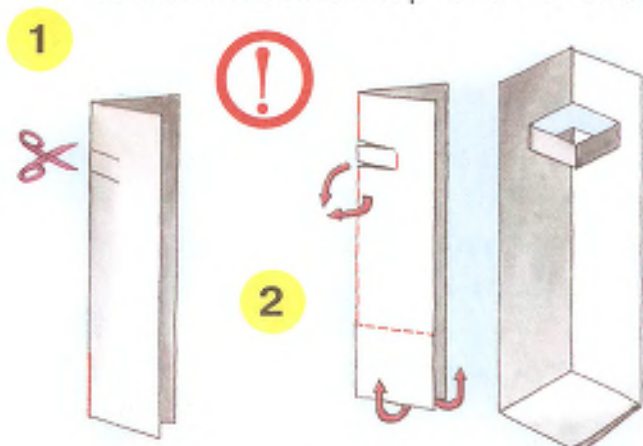

Сделайте три надреза так, как указано на рисунке.

2. Согните нижнюю часть картона. Вдавите верхнюю полосу.

3. Отрежьте у пластикового стаканчика дно.

3



4. Прикрепите к ложке пустую коробку из-под фотопленки или пробку с помощью круглой резинки. Вторую круглую резинку закрепите так, как указано на рисунке.

4

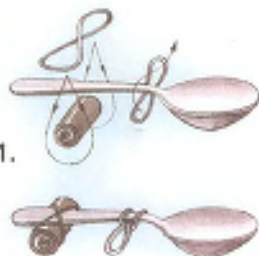



5

5. Скатайте из куса фольги небольшой шарик.



пластиковый стаканчик. С другой стороны листа гофрокартона сделайте два небольших надреза. Поместите ложку, заведя резинку в подготовленные надрезы.

6. С одной стороны листа гофрокартона прикрепите стойку для баскетбольной корзины.

Вставьте в верхнюю часть

6



7

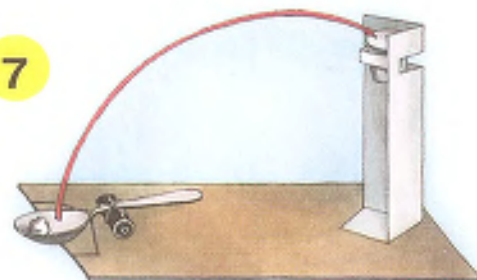

7. Положив шарик в ложку, постарайтесь закинуть его в «корзину», ударяя по ручке ложки.

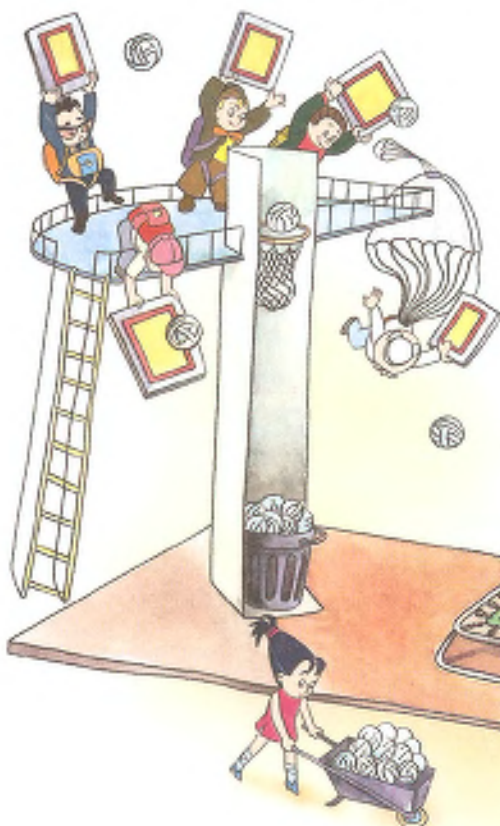

Никто теперь не скажет, что я мало каши ел!

КОЛЕЧКИ



*Это пара пустяков –
Заарканивать быков!*

Кто шайбу бросает, кто мяч, кто стрелы. А мы кольца бросаем. Куда? Да куда попадем!

Описание.

Для работы вам понадобятся:

пластиковые бутылки, два листа гофрокартона одного размера, карандаши, фломастер, кусок бечевки, клейкая лента, клей, шило, нож для бумаги, ножницы.



1

1. Нанесите на боковую поверхность пластиковых бутылок параллельные линии.



2. С помощью ножниц или ножа для бумаги вырежьте кольца одной ширины.



3

3. На лист гофрокартона прикрепите веревочную петлю. Наклейте сверху другой лист гофрокартона.

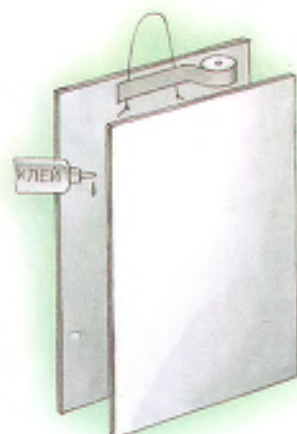



4

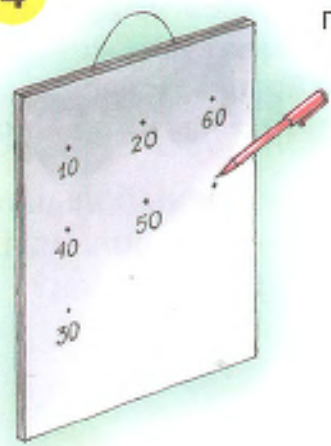

4. Разметьте игровое поле так, как показано на рисунке. Нанесите цифры, обозначающие очки.

5

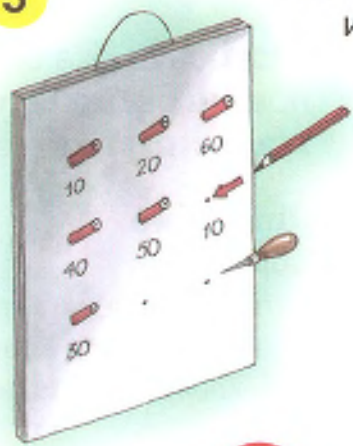

5. Поместите на игровом поле карандаши.

6

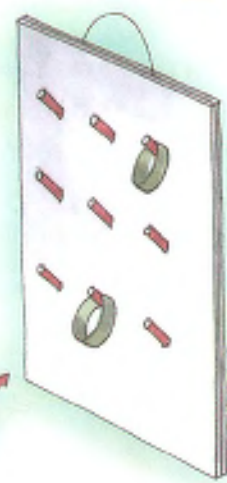

Вставляйте их слегка под углом, предварительно проделав отверстия шилом.



6. Повесив игровую доску на стену, постарайтесь накинуть пластиковые кольца на штыри. Ваша задача набрать как можно больше очков.

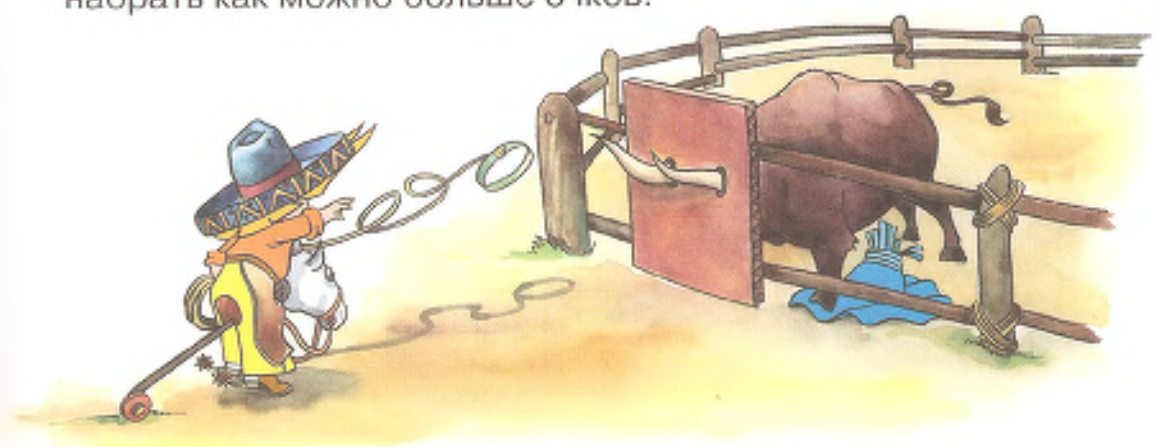

Да-а-а! Кольца мы побросали, а теперь как бы от мамы не попало...

РЫБАЛКА В ВАННЕ



*Был я утром на рыбалке
И поймал кусок мочалки,
Два ботинка и насос...
Только рыбы не принес!*

«Ловись рыбка большая и очень большая!
Ловись рыбка большая и очень большая!»
Угадайте, кто самый лучший рыболов?

Описание.

Для работы вам понадобятся:

пробки от бутылок, цветные картинки, картон, проволока, небольшие гвозди, пластиковые трубочки, прочная нитка, клейкая лента, нож для бумаги, клей.



1



1. Разрежьте пробки вдоль пополам.

2. Вырежьте небольшие углубления в округлой части пробок.

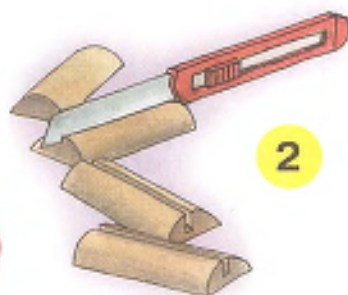

2

3

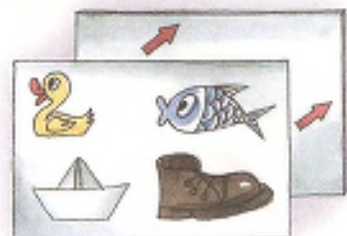

3. Наклейте на лист картона разноцветные картинки примерно одного размера.

4. Вырежьте картинки и вставьте их в углубления в пробках.



4



5. Сделайте из проволоки петли и вставьте их в подготовленные пробки (см. рисунок).

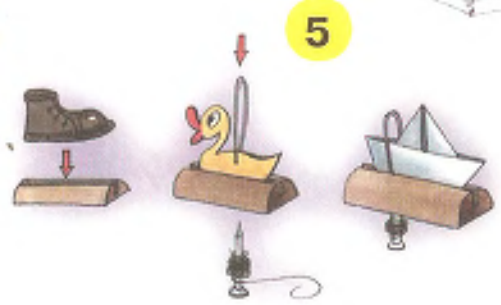

6



6. Вставьте трубочки одну в другую. Укрепите на конце «удочки» нитку, согните из проволоки крючок и привяжите его на конец нитки.

7. Постарайтесь наловить как можно больше. Не важно чего!

7

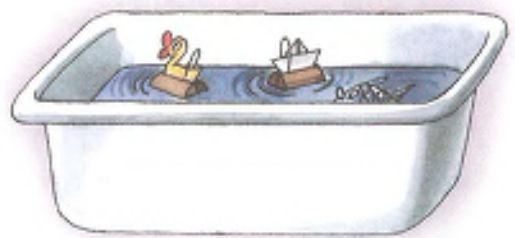

Кто там спрашивал: «Есть ли клев?» А попробуйте сами удочки закинуть!



КРОКЕТ



*Став чемпионом по крокету,
Объеду, братцы, всю планету!*

Футболисты стараются одним мячом попасть в одни ворота. И не всегда им это удается. А вот попробовали бы они попасть одним мячом в несколько ворот сразу! Сомневаюсь, что им это удалось бы.



Описание.

Для работы вам понадобятся: старые газеты, пластиковые бутылки, проволока, цветная бумага, клейкая лента, фломастер, нож для бумаги, ножницы.

1. Разложите газеты на полу. Скрутите их в трубочку.

1

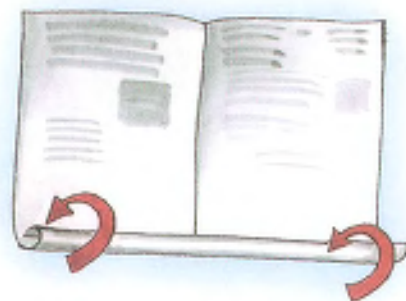

2. Закрепите край с помощью клейкой ленты.

2



3



3. Проделайте отверстие в центре пластиковой бутылки.



4. Вставьте в отверстие в бутылке газетную трубочку.

4





5. Укрепите ее с помощью клейкой ленты.



6. Сделайте из проволоки ворота (см. рисунок).



7. Вырежьте из бумаги небольшие полоски, согните их пополам и прикрепите на проволочные ворота.

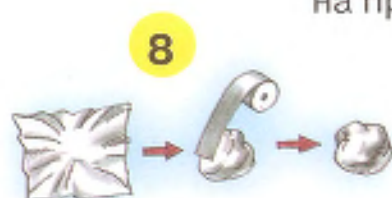

8. Из газеты скатайте шар, оклейте его клейкой лентой.

9. Расставьте ворота на полу. Ваша задача – пройти как можно больше ворот с помощью наименьшего

числа ударов «молотком». Ворота, конечно, задевать нельзя.

Уверен, что теперь в этой игре нам нет равных. Ведь мы столько тренировались!



ПОПАДИ В СТАКАНЧИК!



*Стакан, снаряд, картона лист –
И ты уже артиллерист!*

Кто сказал, что пробки не летают?
Летают, да еще как! Точно в цель!

Описание.

Для работы вам понадобятся:

разноцветные пластиковые стаканчики, лист картона, пробки, цветная бумага, фломастер, ножницы, нож для бумаги, клей.



1 1. Согните лист картона так, как показано на рисунке.



2 2. Склейте место соединения. Должна получиться наклонная плоскость.



3 3. Приклейте пластиковые стаканчики на наклонную плоскость

плотно, один к другому. Не забудьте оставить слева или справа небольшое поле.



4 4. Нанесите на боковое поле цифры, обозначающие очки.

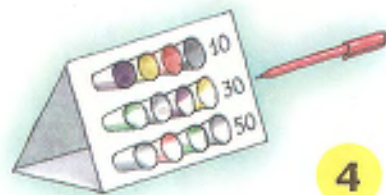



5

5. Сделайте крестообразные надрезы в пробках.



7

7. Вставьте «оперение» в пробки (см. рисунок).



6. Вырежьте из цветной бумаги детали «оперения» игровых снарядов.

6



8. Ваша задача – набрать как можно больше очков.



А осенью, наверное, пробки на юг подаются. Стаями!

МОНЕТОКРОСС



**Задаю я всем вопрос:
«Где пройдет монетокросс?
Вы не знаете? Так может,
Мне милиция поможет?»**

Внимание! Впервые на арене – «Гонки по вертикали»! Что? Плохо видно? Зато слышно хорошо! Нужно только прислушаться!



Описание.

Для работы вам понадобятся:
воздушный шарик, одна или несколько монет.

1. Поместите монету в воздушный шарик.

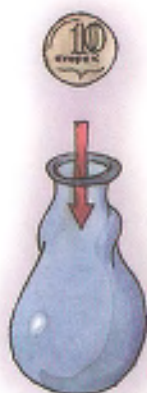

2. Надуйте шарик.



3. Завяжите шарик.



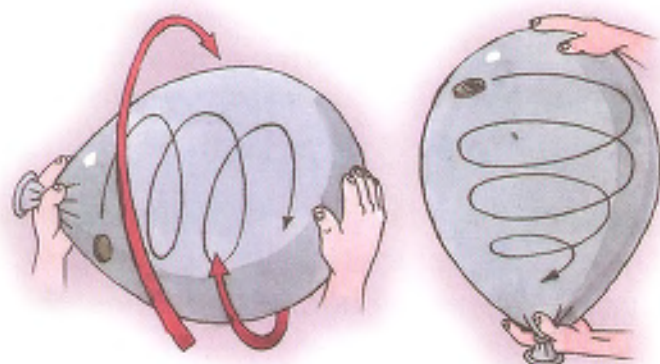

4

4. Попробуйте раскрутить монету, находящуюся в шарике, и заставьте ее двигаться по кругу быстро. При этом монета станет издавать звук, подобно двигающейся машине.

5. А сможете запустить сразу две или три монеты?



5

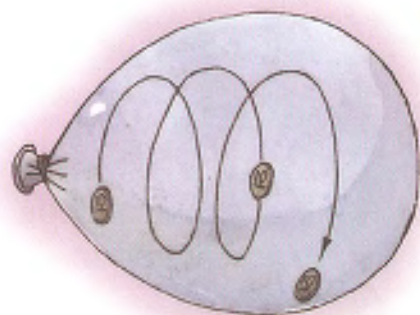

А может, устроить соревнование между монетами разных стран? Международный турнир!

СНАЙПЕР



*Советую внимательно
Смотреть по сторонам:
Тарелки замечательно
Летают по утрам!*

Стрельба по тарелочкам – самый опасный вид спорта. Не верите? А вот посмотрим, что вам скажет мама после соревнований.

Описание.

Для работы вам понадобятся:

картонная трубочка из-под рулона туалетной бумаги, трубочки для коктейля, листы бумаги, прочная нить, резиновый жгут, клейкая лента, клей, фломастеры.



1

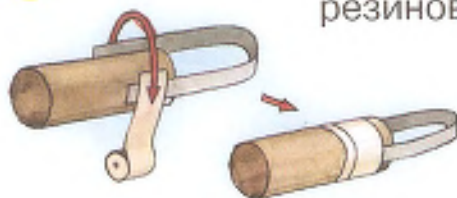

1. Прикрепите к картонной трубочке кусок резинового жгута с помощью клейкой ленты.

2

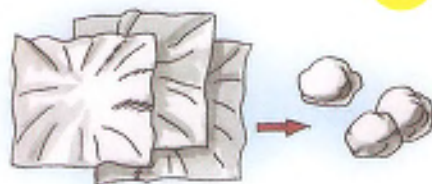

2. Сомните несколько листов бумаги. Это будут "снаряды".

3

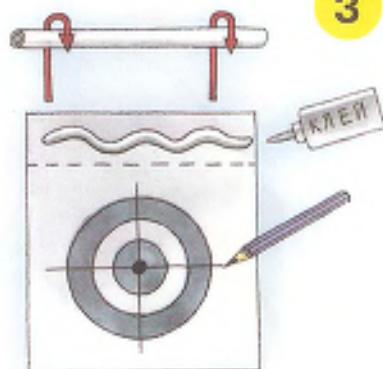

3. Приклейте к трубочкам для коктейля листы бумаги, предварительно нарисовав на них мишени.

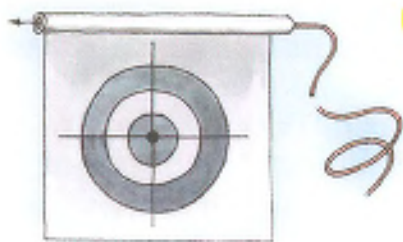

4

4. Соедините несколько таких мишеней с помощью нити.

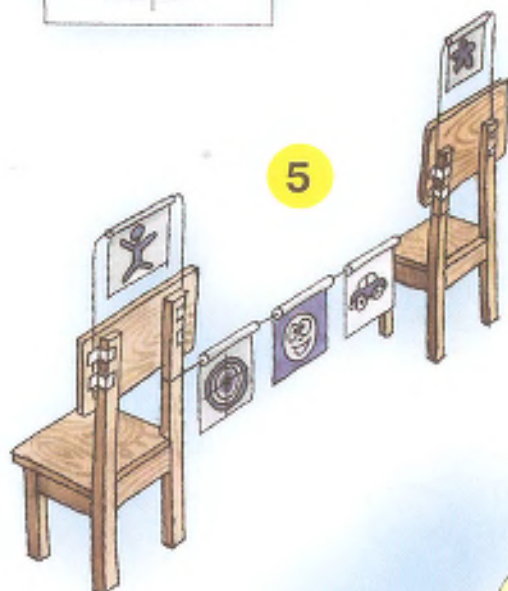

5

5. Натяните нить с мишенями между двумя стульями. Расположитесь на определенном расстоянии от натянутых мишеней. С помощью резинового жгута оттяните снаряд, прицельтесь и ... "Огонь!"



Внимательно смотрите по сторонам, когда выйдете на огневой рубеж.

КЕГЛИ



*Фигли-мигли, елки-палки.
Мы играем в кегли-салки!*

В «салочки» можно играть по-разному. Например, так: раскачаться на веревке посильнее, разбежаться и «осалить» кого-нибудь. А потренироваться можно пока и на столе.

Описание.

Для работы вам понадобятся:

лист бумаги, лист гофрокартона, бутылочные пробки, два пластиковых контейнера из-под шоколадных яиц, прочная нить, клейкая лента, ножницы, нож для бумаги, линейка, карандаш, клей, краски, кисти.

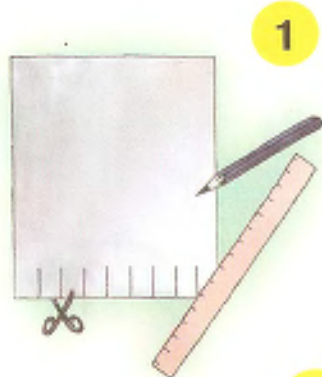

1

1. Надрежьте один край листа бумаги, предварительно разметив линии разреза.

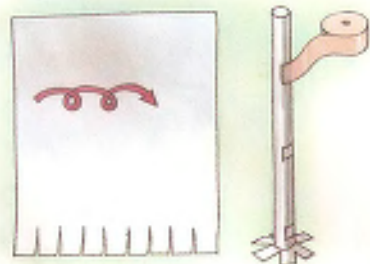

2

2. Скатайте лист в трубочку. Закрепите край листа клейкой лентой.



3

3. Сделайте отверстие в центре листа гофрокартона. Вставьте в отверстие трубочку. Закрепите место соединения клеем.

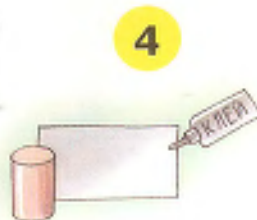

4

4. Оклейте пробки бумагой.



5

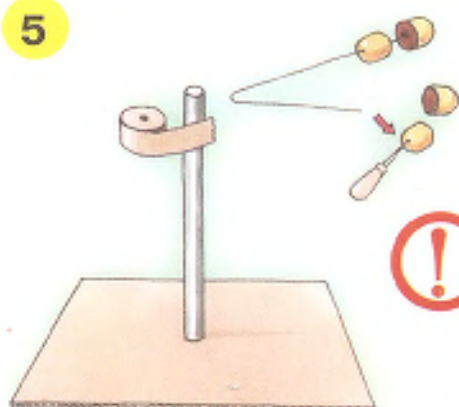

5. Два пластиковых контейнера соедините прочной нитью, а нить прикрепите к вершине трубочки.



6



6. Раскрасьте оклеенные пробки и расставьте их на листе гофрокартона.

На столе-то играть просто: кегли никуда не убегают, на месте стоят. А попробуйте друзей заставить спокойно дожидаться, пока вы разбежитесь да раскачаетесь...

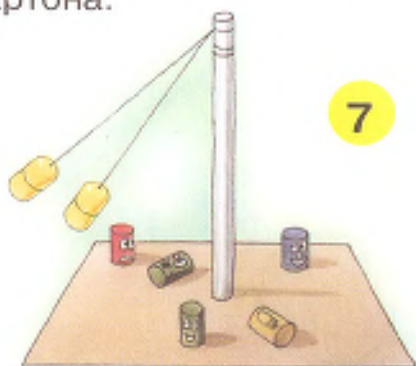

7

7. Ваша задача: оттянув висящие грузики, сбить как можно больше кеглей.



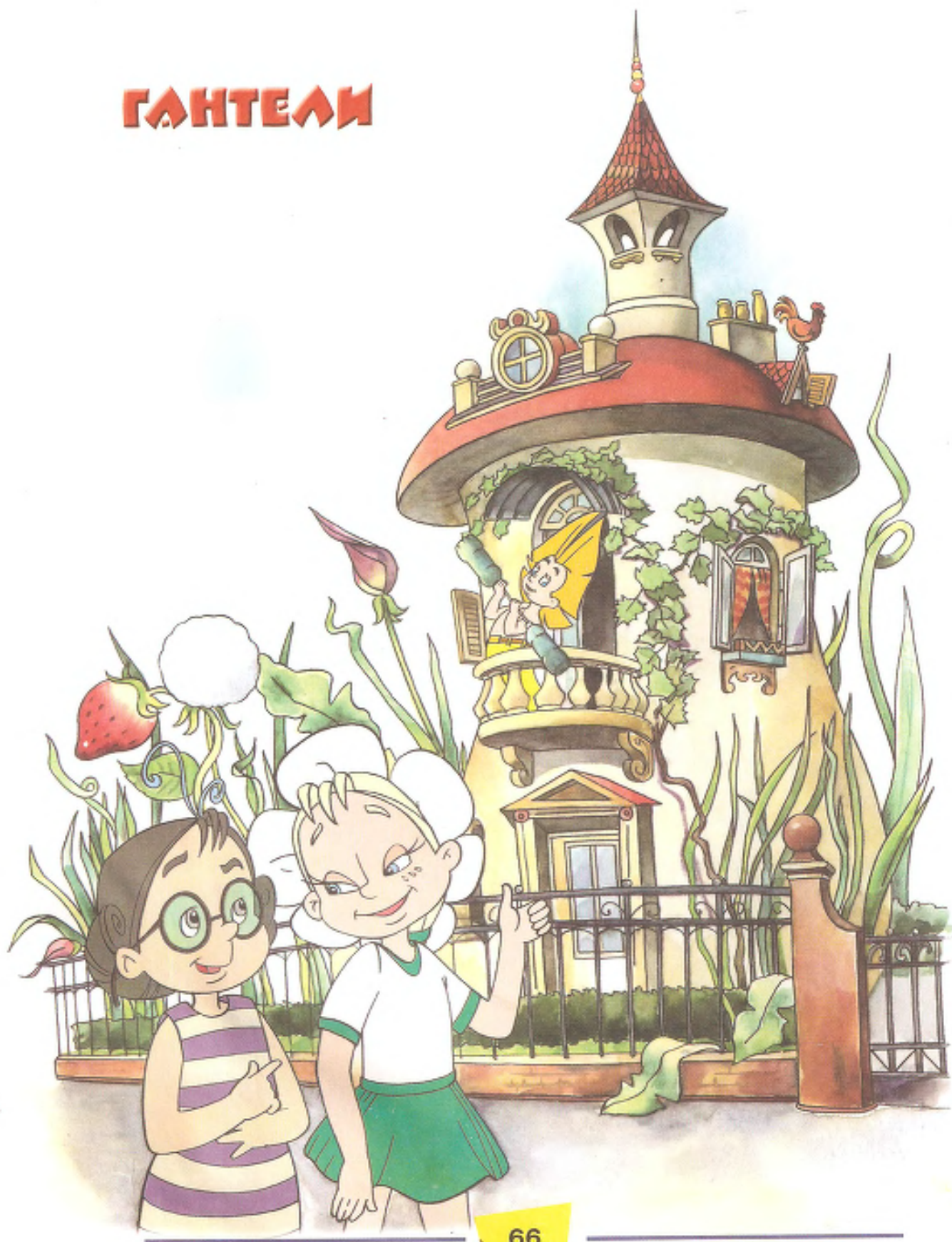



*Раз, два, три, четыре, пять.
Силачом хочу я стать.
Буду я зарядку делать
И гантели поднимать.*

Ноги вместе, руки шире! Начинаем утреннюю гимнастику! А какая же гимнастика без спортивных снарядов? Тут уж без штанги, или хотя бы гантелей, не обойтись!



Описание.

Для работы вам понадобятся:

две пластиковые бутылки, газеты, лист плотной бумаги, песок, ножницы, клейкая лента.



1. Насыпьте в пластиковые бутылки одинаковое количество песка.



2

2. Из газет сверните плотные трубочки, предварительно разрезав газеты поперек.

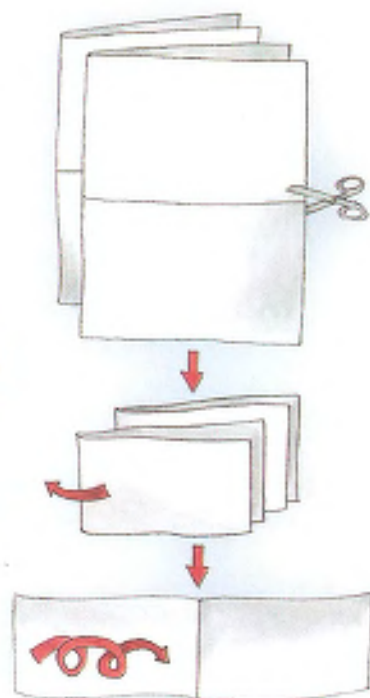

3. Закрепите край трубочки
клеякой лентой.

3

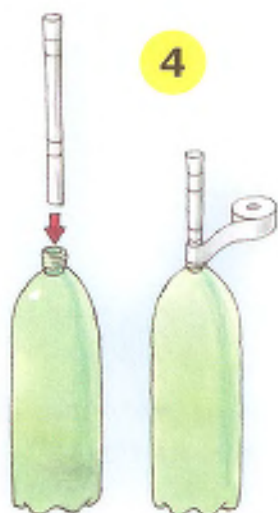
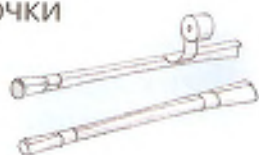

4

4. Вставьте
трубочку в одну из
бутылок,
закрепите место
соединения
клеякой лентой.

5. Соедините
укрепленную
бутылку
с трубочкой с другой бутылкой.

5

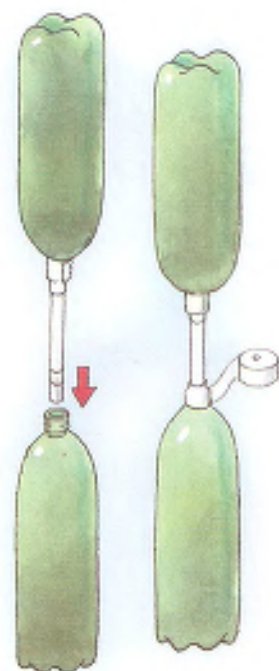

6

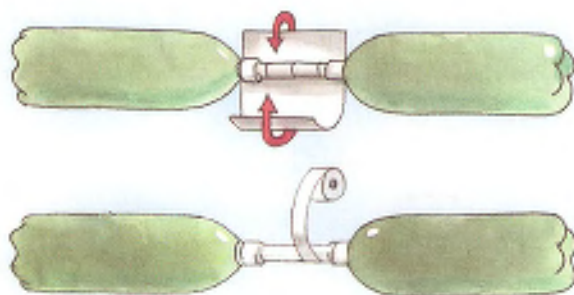

Укрепите место соединения
клеякой
лентой.

6. Из плотной
бумаги сделайте
ручку гантели.
Обратите внимание:
лист должен
закрывать горлышки
бутылок.

7. Гантели
ГОТОВЫ.

7

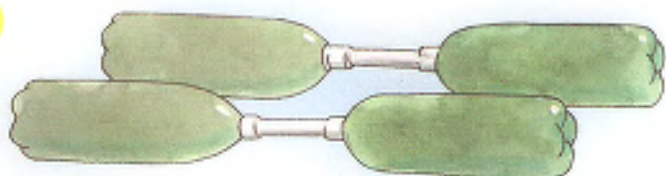

БИЛЬЯРД



**Чтобы бильярдистом стать,
Надо малость потрудиться:
Тесто в шарики скатать
И ударам научиться.**

Бильярд очень похож на футбол. Правда, правда! Есть лишь небольшое отличие. Мячик не один, а 15... И игроков не 22, а 2.... И ворота – это не совсем ворота... И не двое их, а 6... А в остальном очень похожие игры. Да вы сами посмотрите!

Описание.

Для работы вам понадобится:

пустая коробка из-под конфет, пластиковая бутылка, небольшие полиэтиленовые пакеты, шариковая ручка, резинка, нож для бумаги, краски, кисть, карандаш, клей, лист бумаги зеленого цвета, клейкая лента, ножницы, мука, вода, соль.

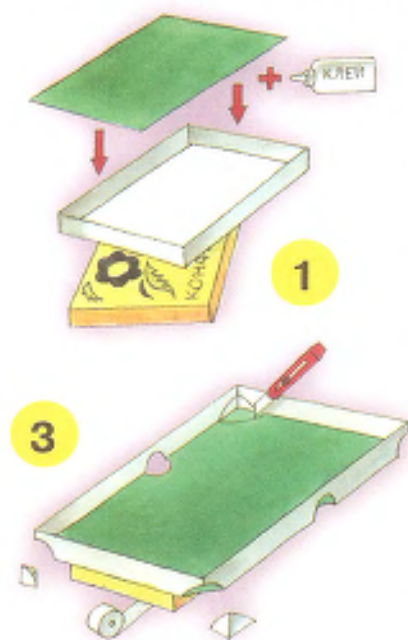

1. Вклейте в коробку из-под конфет лист зеленой бумаги.

2. Разрежьте крышку коробки пополам. Приклейте половинки крышки с обратной стороны коробки.

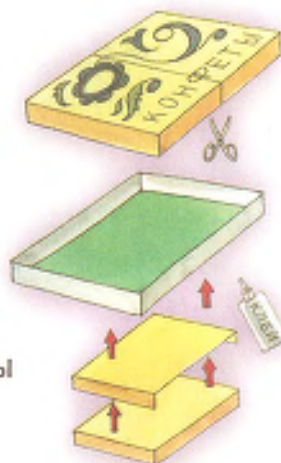

3. Вырежьте 6 отверстий: по углам коробки и по центру ее длинных сторон.

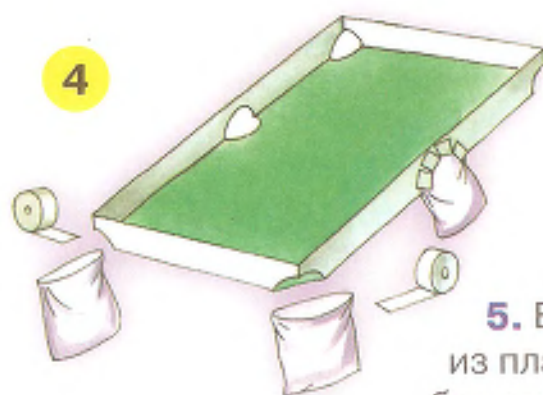

4

4. Прикрепите полиэтиленовые пакеты к отверстиям с помощью клейкой ленты.

5

5. Вырежьте из пластиковой бутылки полосу.

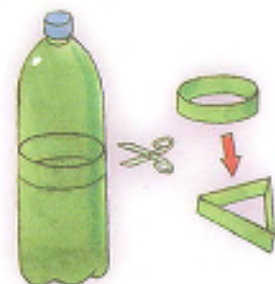

Согните получившееся кольцо в виде треугольника.

6

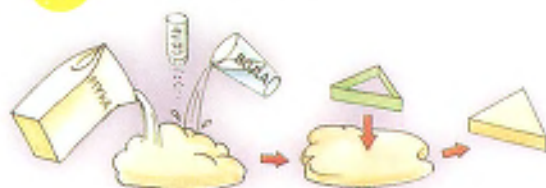

6. Замесите из муки, воды и соли тесто. С помощью пластикового треугольника вырежьте треугольник из теста.

7. Получившийся треугольник разделите на 15 одинаковых частей и скатайте из получившихся кусочков шарики.

7



8. После того, как шарики засохнут, раскрасьте их и нанесите на них цифры от 1 до 15.

8



9

9. Выньте стержень из шариковой ручки, отрежьте переднюю часть (см. рисунок). Соедините стержень с задней частью ручки с помощью резинки.

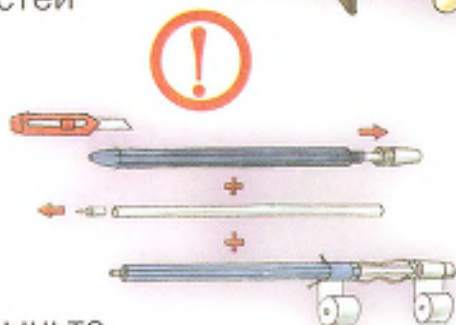



10. Для того чтобы забить шарик в лузу, необходимо оттянуть стержень и, отпустив резинку, ударить по шарiku.

10

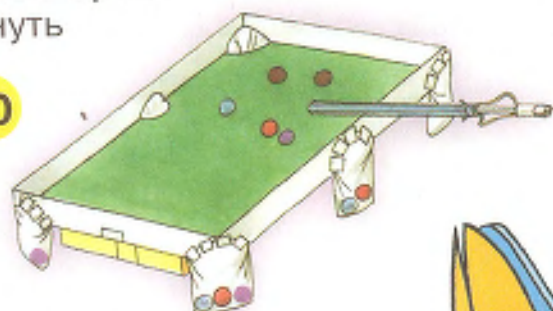

И главное, бегать не придется!
И играть можно даже сидя!
Очень хорошая игра.

ПРАВИЛА ДОРОЖНОГО ДВИЖЕНИЯ



*Коль не знаешь ПДД –
Непреренно быть беде!*

Вы помните, как нужно переходить дорогу? А как вести себя на перекрестке? А если вы за рулем велосипеда? Не помните. Тогда придется напомнить. Прошу к тренировочному стенду!

Описание.

Для работы вам понадобятся:

листы картона, краски, кисть, линейка, карандаш, ножницы, клей.



1. Вырежьте из картона квадраты

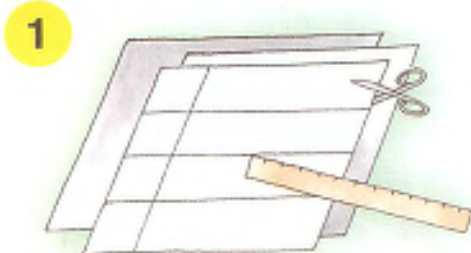

и полосы, предварительно разметив листы с помощью линейки и карандаша.

2. Нарисуйте на квадратах и полосах детали дорожной разметки (см. рисунок).

3. Сравните получившиеся детали с рисунком.

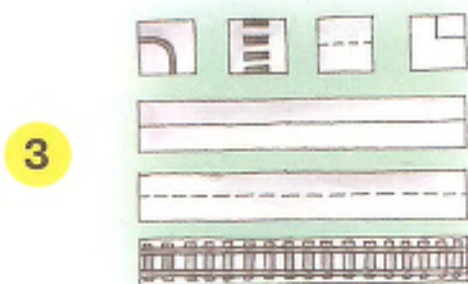
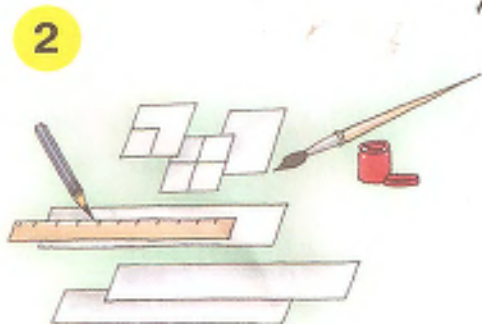

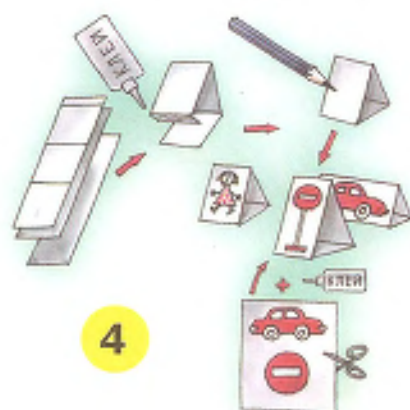

4. Вырежьте из картона полоски одинаковой ширины и длины, согните их и склейте так, как показано на рисунке.

5. Нарисуйте на согнутых полосках участники дорожного движения: автомобили, велосипеды, людей, дорожные знаки.



движения: автомобили, велосипеды, людей, дорожные знаки.



6. Разложите на полу детали дороги

и устройте соревнование на знание правил дорожного движения.

Теперь я спокоен!
Под машину не попадете.

Во всяком случае, сегодня, пока дорогу переходите, не выходя из дома.



КАРМАННЫЙ АРБАЛЕТ



На охоту с арбалетом
Я хожу зимой и летом.

В средние века рыцари соревновались в стрельбе, чтобы привлечь внимание дамы сердца. Интересно, а моя дама обратит на меня внимание?

Описание.

Для работы вам понадобятся:

листы плотной бумаги, лист картона, шариковая ручка со сменным стержнем, широкая резинка, отрезок веревки, ластик, нож для бумаги, ножницы, клейкая лента, карандаш, линейка.



1. Удалите из шариковой ручки стержень, отрежьте часть корпуса с помощью ножа для бумаги.

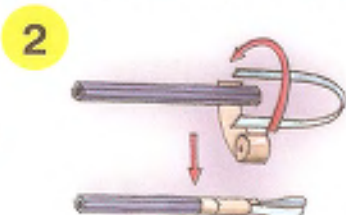

2. С одной стороны пустого корпуса прикрепите кусок широкой резинки с помощью клейкой ленты.

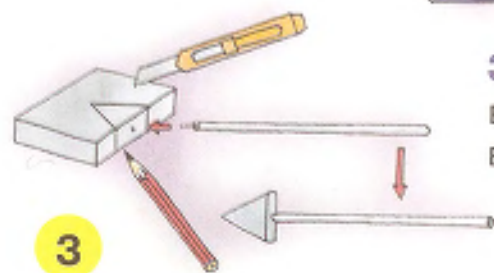

3. Вырежьте из ластика деталь в форме треугольника, вставьте в треугольник стержень авторучки. У вас получилась стрела.

4. Нарезьте плотную бумагу на полосы, склейте полосы в трубочки. Соедините трубочки между собой.



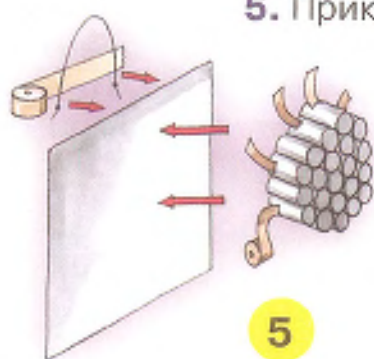

- 5.** Прикрепите склеенные бумажные трубочки к листу картона. С обратной стороны картона прикрепите отрезок веревки.

5

- 6.** Подвесьте подготовленный картон на стену. Нанесите на

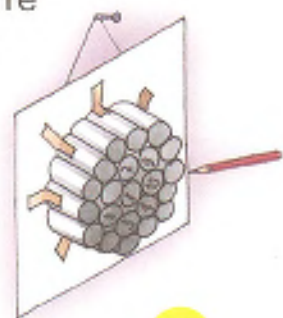

6

трубочки цифры для обозначения количества очков. Наибольшее количество очков должно быть в центре круга.



7

- 7.** Поместите стержень-«стрелу» в корпус арбалета,

натяните резинку. Встаньте на некотором расстоянии от игрового поля. Ваша задача – набрать как можно больше очков.



Уж теперь-то она точно не сможет пройти мимо!

ВКУСНАЯ МИШЕНЬ



*Вот грильяж, вот карамель...
Попади-ка, пробка, в цель!
Награждается конфеткой
Только тот, кто кинет метко!*

Конфеты можно получить в подарок, можно купить в магазине, а можно и выиграть. Вот так, например.

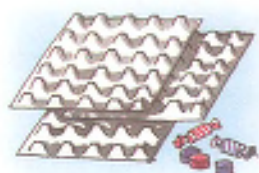

Описание.

Для работы вам понадобятся:

четыре лотка из-под яиц, конфеты, пластмассовые пробки.

1. Разложите на столе или на полу четыре лотка из-под яиц. Поместите в ячейки конфеты.

2. Ваша задача – попасть пробкой в конфету, лежащую в ячейке.

Если вы попали в конфету – она ваша. Можете кидать еще раз.

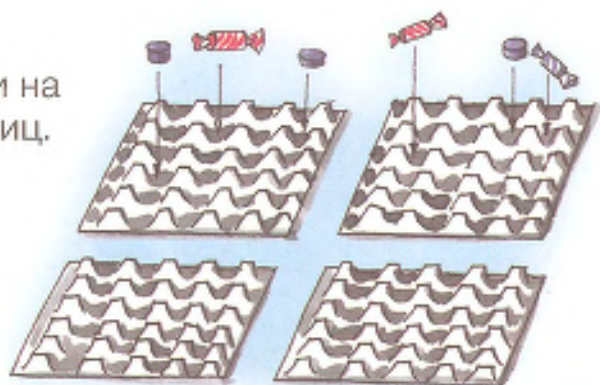

1



2

3. Если вы попали в пустую ячейку – вы пропускаете ход и остаетесь без конфеты.



3

4. Конфеты кидайте по очереди, пока у выигравшего не заболят зубы.



4



Ну вот,
килограмма
два выиграл.
Можно и чайку
попить.

КЛАССИКИ



**Самые классные «классики» – наши!
Их обожают и Саши, и Маши.**

И что это люди считают, что есть игры для девчонок и игры для мальчишек? Мне, например, всегда нравились «классики». Еще бы! Да никакая девчонка не сможет так прыгать!

Описание.

Для работы вам понадобятся:

листы картона, цветная бумага, тарелка, карандаш, ножницы, фломастеры или краски, клей.



1

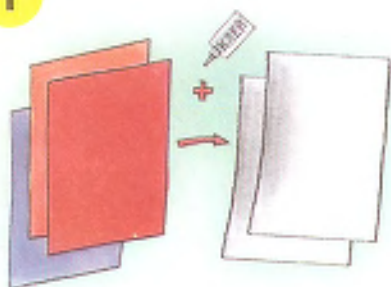

1. Подготовьте листы картона, предварительно оклеив их цветной бумагой. Наложите на картон тарелку и обведите ее карандашом.

2

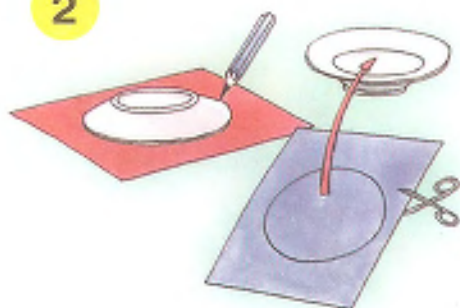

2. Удалите тарелку, вырежьте получившиеся круги.

3. Нанесите на круги цифры.

3





4. Для усложнения задачи вместо цифр можно нарисовать кружочки, полосы или вырезать секторы разного размера (см. рисунок).

5. Разложите фигуры на полу в хаотическом порядке и начинайте игру.

4



5

Ваша задача: перепрыгивая по порядку с фигуры на фигуру, пройти все поле от начала до конца.



Ну, как, получается?

БОКСЕРСКАЯ ГРУША



*Я пытаюсь дома «грушу»
Укротить одним ударом.
Все зовут ее «боксерской»
И, я думаю, не даром!*

Почему боксерский тренажер называют «груша»? Странно... По-моему, это больше похоже на яблоко. Правда?

Описание.

Для работы вам понадобятся:

резиновый жгут, газеты, клейкая лента или клей, цветная бумага, ножницы, карандаш.



1

1. Завяжите в центре резинового жгута узел.

2. Прикрепите к узлу газеты клейкой лентой.

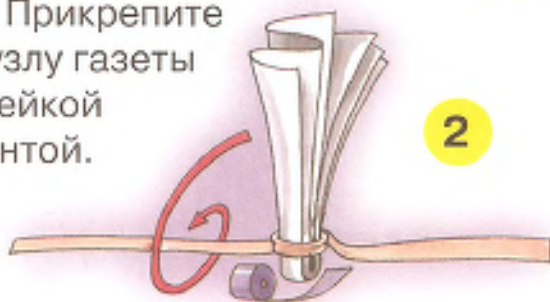

2

3. Продолжайте обматывать центр жгута газетами, укрепляя каждый слой клейкой лентой.

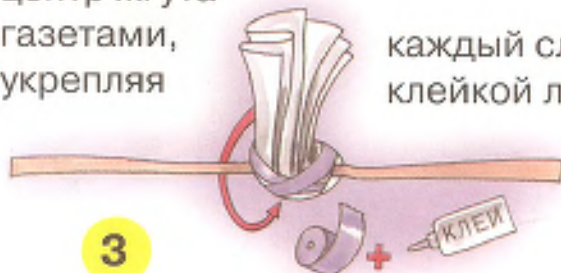

3

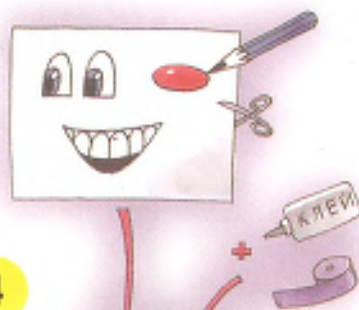

4

4. Вырежьте из цветной бумаги глаза, рот, нос и наклейте детали на газетный шар.



5. Боксерский тренажер готов!

5

Играть можно как одному, так и вместе с друзьями. Закрепите боксерскую грушу в дверном проеме или предложите друзьям держать жгут в натянутом состоянии. И можно приступать к тренировке.

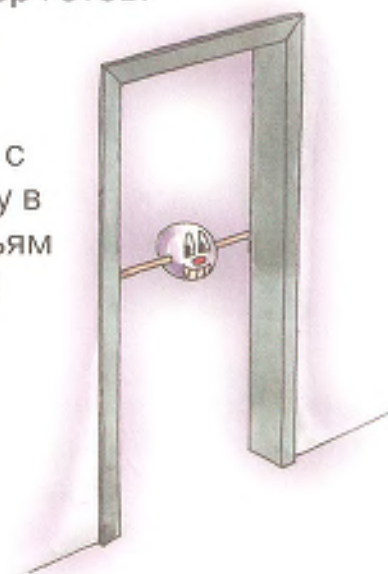

С таким «яблоком» я обязательно чемпионом мира по боксу стану. Еще лет десять потренируюсь...



ТЕСТЕР

*Чтобы добиться признания,
Нужно пройти испытания.*



Тесты проходят все: машины, приборы и даже люди. Тест прошел? Значит, можешь подаваться в космонавты или, например, в капитаны дальнего плавания. Поэтому нам просто необходим прибор для тестирования – «Тестер».

Описание.

Для работы вам понадобятся:

пустая коробочка из-под конфет, два прямоугольных куска пенопласта, выключатель, маленькая лампочка, батарейка, кусок медной проволоки, тонкая проволока, клейкая лента, нож для бумаги, плоскогубцы, шило.



1. Приготовьте коробку из-под конфет, отделив крышку от доньшка. С помощью ножа для бумаг проделайте в дне коробки три отверстия.

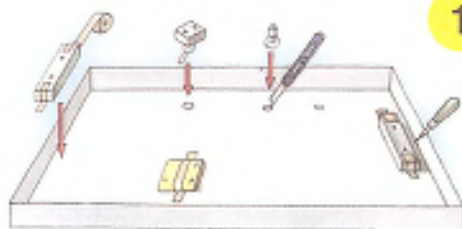

-  Вставьте в отверстия выключатель и лампочку. Прикрепите с помощью клейкой ленты два куска пенопласта.

2. Изогните кусок медной проволоки любым образом, вставьте проволоку в отверстия в пенопласте с обратной стороны подготовленной коробки, загните концы и выведите их через свободные отверстия (см. рисунок).

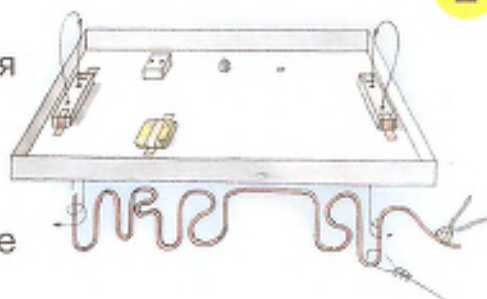



3. С помощью куска тонкой проволоки соедините последовательно батарейку, выключатель и лампочку (см. схему соединения). Выведите на другую сторону свободный конец проволоки, сделайте петлю, закрутив тонкую проволоку вокруг медной. Петля должна свободно двигаться по проволоке. **4.** Переверните подготовленную коробку и вставьте ее в крышку.

3

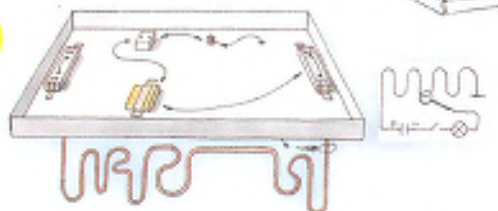

5. Включив выключатель, постарайтесь провести свободной петлей по всей длине медной проволоки, не задевая ее.

4



Лампочка загорится, как только вы коснетесь проволочной петлей медной проволоки.

5



Не расстраивайтесь, если результаты теста не такие, как хотелось бы! День только начинается, можно еще немного потренироваться.



ХУДОЖЕСТВЕННАЯ ГИМНАСТИКА



*Мы проводим тренировки
По утрам и вечерам.
Палки, ленты и веревки –
Это все, что нужно нам.*

Ленточка, веревочка, палочка...
А в результате получается красиво.
И как это девчонкам удается
с простыми вещами так танцевать?



Описание.

Для работы вам понадобятся:
старые маркеры, прочная и тяжелая
веревка, шелковая лента, палка, нож,
клеякая лента, кусочек картона шириной,
равной ширине шелковой ленты.

1. Удалите
из маркеров
внутренние
стержни
и грифели.



2. Вденьте
в пустые корпуса
веревку, завяжите узлы.
Скакалка готова.



3

3. Подготовьте
палку. Ее длина должна
быть 30-40 см.



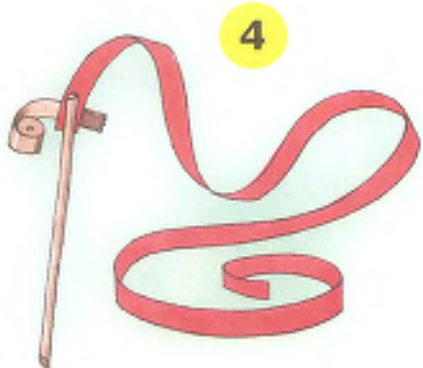

4. Прикрепите шелковую ленту к одному из концов палки.

5. На конец ленты прикрепите кусочек картона.

6. Лента для занятий готова. Можно приступать к тренировкам.



Недаром это называется «художественная гимнастика». Очень художественно!



ЖОНГЛЕР

*Научился я жонглировать!
Буду с цирком гастролировать.*



Видели, как ловко жонглер в цирке разные предметы в воздух кидает? Вот бы научиться! Только вот на чем? Может, на тарелках из маминого любимого сервиза?



Описание.

Для работы вам понадобятся:
лист бумаги, крупа, надувные шарики разных цветов, ножницы, веревка.

- 1** 1. Скрутите из бумаги фунтик.



2. С помощью фунтика засыпьте в надувной шарик крупу.

3. Завяжите отверстие. Шарик должен быть набит как можно плотнее.

4. Подготовьте надувные шарики других цветов: вырежьте отверстия разной величины, отрежьте верх.





5

5. Поместите шарик, набитый крупой, в надрезанный шарик. Затем еще в один. Отверстия должны располагаться таким образом, чтобы на поверхности образовались круги разного цвета.



6

6. Подготовьте таким же образом еще несколько шариков. Можете начинать тренировку.

Да, с маленькими мячиками как-то спокойней. И мне, и маме.



ОГЛАВЛЕНИЕ

<i>Футбол в коробке</i>	6
<i>Бадминтон</i>	8
<i>Рот не разевай!</i>	10
<i>Хоккей на ковре</i>	12
<i>Скоростные черепахи</i>	14
<i>Рыбалка</i>	16
<i>Игровой автомат</i>	18
<i>Шахматы</i>	20
<i>Борьба</i>	22
<i>Крестики-нолики</i>	24
<i>Беговые лошади</i>	27
<i>Пинг-понг</i>	30
<i>Веселое домино</i>	32
<i>Лото</i>	34
<i>Бросалка</i>	36
<i>Авторалли</i>	38
<i>Бег с препятствиями</i>	40
<i>Самолет</i>	42
<i>Веселая дорожка</i>	45
<i>Магнитный футбол</i>	48
<i>Настольный баскетбол</i>	50
<i>Колечки</i>	52
<i>Рыбалка в ванне</i>	54
<i>Крокет</i>	56
<i>Попади в стаканчик!</i>	58
<i>Монетокросс</i>	60
<i>Снайпер</i>	62
<i>Кегли</i>	64
<i>Гантели</i>	66
<i>Бильярд</i>	69
<i>Правила дорожного движения</i>	72
<i>Карманный арбалет</i>	74
<i>Вкусная мишень</i>	76
<i>«Классики»</i>	78
<i>Боксерская груша</i>	80
<i>Тестер</i>	82
<i>Художественная гимнастика</i>	84
<i>Жонглер</i>	86

